



Rogen[®]
1958

MANUAL DE INSTRUCCIONES

US-808/2
Máquina de Chorrear



CE



Nomenclaturas – Pictogramas



Esta señal llama la atención sobre una característica por la cual debe leer la literatura adjunta cuidadosamente para evitar problemas de operación y mantenimiento de este equipo



Esta señal se refiere a los sistemas eléctricos de las máquinas y los equipos, instalaciones o materiales de estos, que al entrar en contacto con las personas pueden provocar lesiones o daños personales, daños materiales e interrupción de procesos.

Gracias por la compra de este artículo. Por favor siga las instrucciones detalladas para la utilización de la misma. Esta máquina ha sido diseñada de tal manera que le permitirá una fácil utilización y comodidad en el trabajo.

INDICE

1.- Características	2
2.- Especificaciones.....	2
3.- Instrucciones de Montaje.....	3
4.- Instrucciones de Trabajo.....	3
5.- Instrucciones de funcionamiento de la Caja de Control Eléctrica.....	4
6.- Control Efecto Chorreado.....	4
7.- Mantenimiento.....	4
8.- Lista de Problemas.....	5
9.- Lista de Despiece.....	5

1.- Características

2.- Especificaciones

2.1.- Especificaciones Técnicas

Esta máquina de chorro de arena es un producto con puertas laterales dobles y con sistema de control eléctrico-neumático. Con un espacio de trabajo grande y herméticamente cerrado, una ventana de visualización de vidrio transparente y un guante de goma de alta resistencia, el trabajo con esta máquina es fácil y seguro y es realmente un producto ecológico ideal para varios usos.

Esta máquina es suministrada con una pistola de chorreado, conectada con un tubo flexible y permite cambiar de dirección libremente, se activa mediante un interruptor de pedal.

Dispone de un rango de presión de aire de 4 - 8,5 Bar., la máquina se puede utilizar para diversos fines de decoración y tratamiento de superficies, como eliminar óxido, pintura, escamas u otras acumulaciones extrañas de un metal, incluso se pueden hacer patrones en vidrio.

1. Área de trabajo: 1210x600x580 mm
2. Rango de presión de aire: 4 - 8,5 Bar.
3. Capacidad de arena: Aprox. 20 Kg.
4. Medios abrasivos: arena de silicio, perlas de vidrio, carburo de silicio, esmeril, arena plástica, etc.
5. Requisito de energía: 110V / 60HZ O 230V / 50HZ
6. Voltaje de salida: 12V

3.- INSTRUCCIONES DE MONTAJE

1. Retire todas las piezas del interior del cajón, incluida la rejilla del suelo de la parte inferior de la caja, debajo del cartón.
2. Retire todas las piezas del interior del cajón.
3. Coloque el cajón en la parte superior.
4. Fije las patas con cuatro pernos de 1/4 x 1/2 ".
 - a) La pata delantera izquierda tiene placa de identificación.
 - b) Las patas traseras también necesitarán 2 tornillos autorroscantes cada una.
5. Coloque el cajón en posición vertical sobre las patas.
6. Coloque el pedal entre las patas delanteras.
7. Fije las puertas izquierda y derecha con cuatro tuercas.
8. Afloje los pernos en los pestillos de la puerta, apriete los pernos, moviéndolos ligeramente hacia adentro y luego apretará el sello de la puerta.
9. Coloque el vidrio encima del cajón.
10. Coloque la lámpara sobre el vidrio con el interruptor de luz en el lado derecho. Sujételo al cajón de trabajo con cuatro pernos de 1 / 4x3 / 4 " y arandelas planas.
11. Colector de polvo
 - a) Conecte el cuerpo del colector de polvo al panel trasero (lado derecho) alineando el tubo con el orificio. Utilice pernos de 1/4 "x3 / 4" y arandelas planas.
 - b) Coloque la parte superior del colector de polvo (con motor y filtro) en la parte superior de la unidad.
 - c) Retire la caja de entrada que cubre el interior del tubo colector de polvo al cajón y coloque una gota de sellador alrededor de la tubería para sellarla.
12. Apriete todos los pernos, tuercas y tornillos.
13. Coloque la rejilla del suelo del cajón con la esquina recortada en la parte delantera derecha del cajón de trabajo. Haga pasar las mangueras por la abertura.
14. Enchufe el colector de polvo en el enchufe hembra proveniente de la luz. Luego enchufe el cable macho de la luz a una fuente de 230V voltios 50 Hz. Encienda el interruptor de la aspiradora, el interruptor del panel encenderá la luz y la aspiradora o el colector de polvo.

4.- INSTRUCCIONES DE TRABAJO

1. El chorro de aire y la boquilla deben coincidir en tamaño.
2. Vierta el medio abrasivo aprox.18,14Kg. (40LB) en el embudo a través de la puerta lateral de la cabina.
3. Cubra el filtro en la brida en la parte trasera del cajón de trabajo y conéctelo con un colector de polvo. Esto puede evitar que entre polvo en el motor y dañe la máquina.
4. Cuando la presión de aire del compresor llegue a 4 Bar., presione el interruptor de encendido en "ON". El indicador de encendido se enciende.
5. Esta máquina chorreadora viene con dos pistolas de lijado. Pero bajo el control del sistema eléctrico-neumático, solo una de ellas está disponible para trabajar a la vez. Cuando el indicador de pistola móvil está encendido, indica que la pistola móvil está disponible para trabajar. Mientras el indicador de puerta cerrada está encendido, pise el interruptor de pedal y la pistola fija comenzará a disparar inmediatamente. El indicador de pistola móvil se apaga al mismo tiempo.
6. Existe un interruptor adjunto dentro de la puerta para verificar si la puerta está abierta o cerrada. Si el indicador de puerta cerrada no está encendido, el sistema de control está en un estado de protección y la pistola fija no funcionará sin importar que se presione o suelte el interruptor de pedal.
7. Cuando la presión del aire excede los 4 Bar., el usuario puede comenzar a realizar una prueba de función. Inserte las manos en los guantes de goma, agarre la pieza de trabajo que va a chorrear, colóquela debajo de la pistola fija, pise el interruptor de pedal y luego se inicia el proceso de chorreado. O agarre la pistola móvil, apunte la boquilla a la pieza de trabajo, presione la pistola móvil, apunte la boquilla a la pieza de trabajo, presione el gatillo y luego la pistola comenzará a trabajar. Después de un tiempo, revise la superficie granallada para ver el efecto.
8. El medio abrasivo caerá al fondo del embudo después del granallado y se puede reciclar.



El aire a alta presión debe estar seco y si contiene demasiada humedad, coloque un filtro de agua para separar la humedad antes de que entre aire en la caja de control eléctrico,



5.- INSTRUCCIONES DE FUNCIONAMIENTO DE LA CAJA DE CONTROL ELÉCTRICO:

1. Conecte el cable de alimentación del panel trasero a una fuente de alimentación con conexión a tierra.
2. Presione el interruptor de encendido en "ON", el indicador de encendido se iluminará inmediatamente. De lo contrario, compruebe la fuente de alimentación y el cable y vea si el fusible está roto. Si se reemplaza alguna pieza, utilice una del mismo tipo.
3. Presione el interruptor de luz a "ON", la luz se encenderá inmediatamente.
4. Si el sistema de control se avería o si hay alguna falla, haga que lo repare un técnico calificado.

6.- CONTROL EL EFECTO CHORREADO

1. Elija una boquilla y un chorro de aire de tamaño adecuado de acuerdo con el grado deseado de finura o aspereza de la superficie de la pieza de trabajo.
2. Utilice un abrasivo de grado adecuado. Y debido a que se desgasta durante el proceso de granallado, se recomienda una doble capa de pantalla de ventana ordinaria para filtrar el abrasivo después de un tiempo de uso.
3. Al realizar el granallado, mueva la pistola o la pieza de trabajo de manera uniforme y circular.
4. La presión del aire debe ser estable al realizar el chorreado.
5. Asegure una buena iluminación para tener una vista clara del espacio de la cabina.

7.- MANTENIMIENTO

1. La manguera de aire no debe bloquearse, estragularse ni aplastarse.
2. Las partículas abrasivas pueden penetrar en el revestimiento de la puerta. Use un cepillo suave para limpiar después de un tiempo de uso.
3. Si la visibilidad del espacio del cajón de trabajo se reduce, reemplace la lámina protectora en el vidrio orgánico.
4. Una vez finalizado el granallado, limpie el paso del chorro de aire a la boquilla. Asegúrese de que no quede ningún medio abrasivo.

8.- LISTA PROBLEMAS

PROBLEMA	CAUSA	SOLUCIÓN
Disminución flujo abrasivo	Acumulación de abrasivo en la boquilla	<ol style="list-style-type: none"> 1. Limpiar el abrasivo, secarlo 2. Drene el agua del compresor de aire.
La superficie granallada no es tan áspera ni tan fina como se desea.	Grado incorrecto del medio abrasivo	Sustituir el abrasivo por la medida correcta deseada
Chorreado desigual	Medios abrasivos gastados	Colar o reemplazar el medio abrasivo
Fallo de luz	<ol style="list-style-type: none"> 1. El transformador esta dañado. 2. La luz esta dañada 3. Existe un mal contacto 	<ol style="list-style-type: none"> 1. Reemplazar el transformador 2. Reemplazar la luz 3. Haga que lo repare un técnico calificado
Fuga de Polvo	<ol style="list-style-type: none"> 1. La ventana de visualización no está sellada correctamente 2. La puerta no está sellada correctamente. 3. El embudo no está sellado correctamente 	Reemplace la tira de sellado de espuma correspondiente

9.- LISTA DE DESPIECE

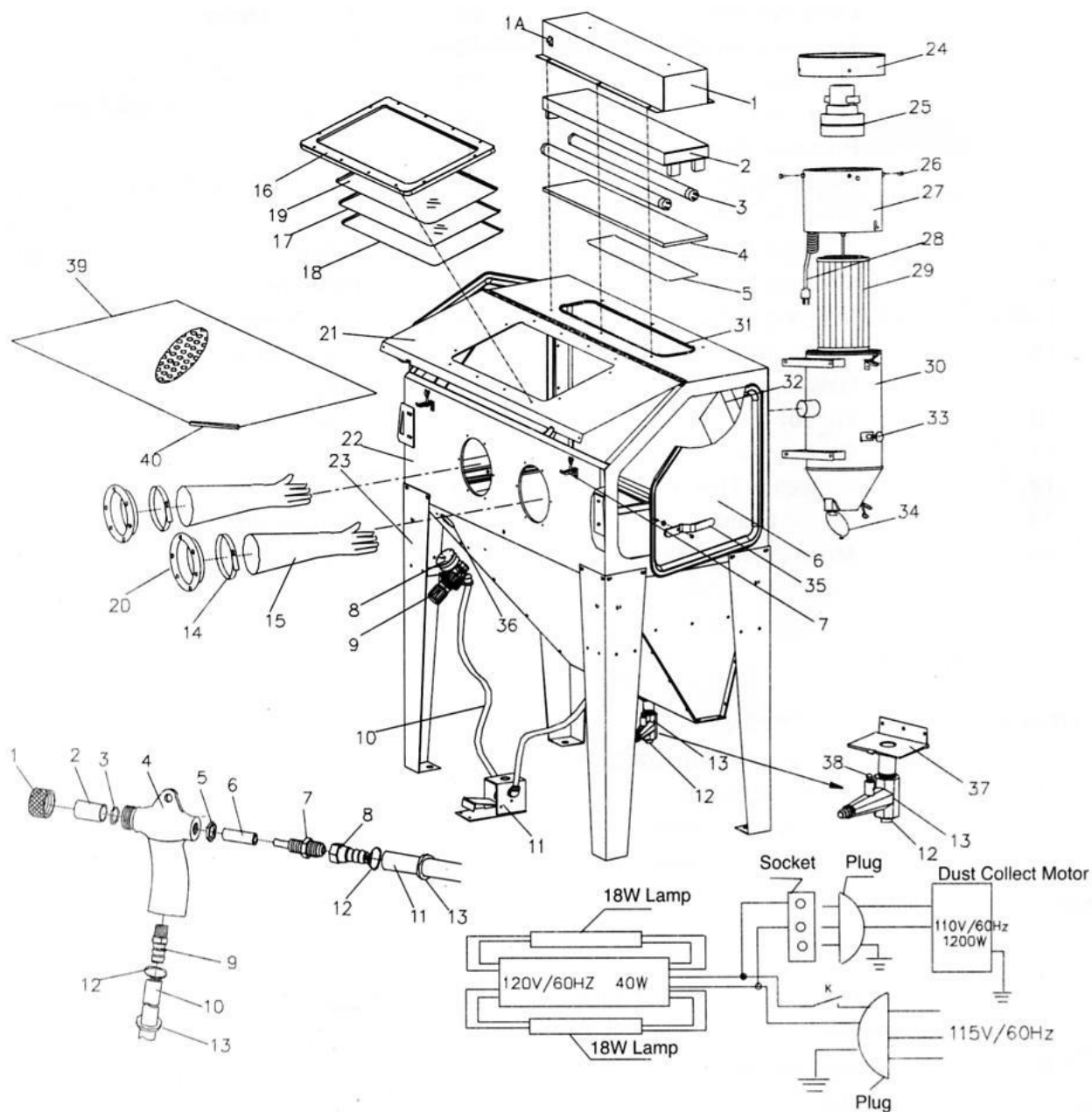

1	Cubierta Interruptor	22	Frontal cajón
1A	Interruptor	23	Pata
2	Soporte lámpara	24	Tapa colector polvo
3	Lámpara	25	Motor aspirador
4	Cubierta cristal luz	26	Tornillo
5	Cubierta selladora luz	27	Carcasa motor
6	Puerta	28	Conexión colector polvo
7	Racor macho	29	Filtro
8	Racor hembra	30	Depósito de polvo
9	Pistola chorreado	31	Ventana
10	Tubo conexión pistola	32	Soporte aspirador
11	Interruptor pedal	33	Expulsador polvo
12	Junta	34	Ventana expulsión
13	Abrazadera	35	Maneta cierre puerta
14	Arandela guantes	36	Soporte regulador
15	Guantes	37	Soporte Venturi regulador
16	Marco ventana	38	Válvula
17	Cristal	39	Tapa
18	Film protección	40	Junta
19	Cristal orgánico		
20	Mordaza guantes		
21	Tapa cajón		

NOTAS:

Rogen[®]
1958

Atención al cliente:
✉ rogen@rogen.org

☎ +34 854 565 801



rogen.org