

PRENSAS HIDRÁULICAS DE
MOTOR RÁPIDO



art. 154/MR

art. 156/MR

art. P30/MR

art. 161/R

art. 162/R

art. 163/R

art. 164/R

INSTRUCCIONES PARA LA INSTALACIÓN,
USO Y MANTENIMIENTO
MANUAL DE LAS PIEZAS DE REPUESTO



Antes de utilizar la prensa, aplique las etiquetas adhesivas que se encuentran adjuntas al presente manual, siguiendo la disposición del esquema abajo ilustrado. **Si no aplica las etiquetas, causará la prescripción de las condiciones de garantía y de la responsabilidad del fabricante por los daños derivados del uso de la prensa.**

N.B.: En el caso de que una o varias etiquetas que se encuentran en la máquina, están dañadas, sean ilegibles o se pierdan, pida el número de posición necesario para sustituirlas. Coloque la nueva etiqueta en el punto indicado.



1



2

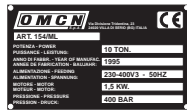

4



6



7

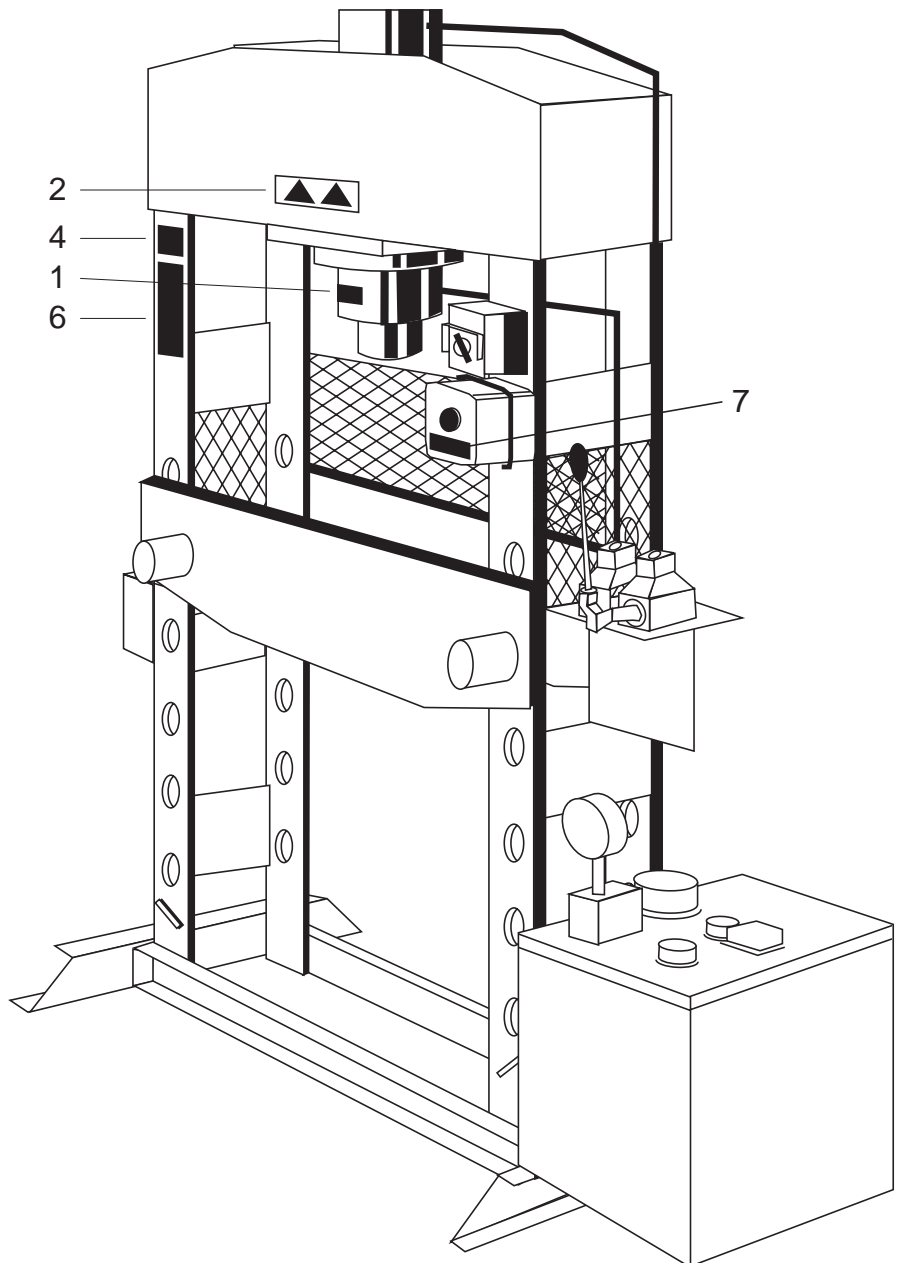

Manual de instrucciones

ÍNDICE GENERAL

- 1.0 INFORMACIONES GENERALES
- 2.0 DESTINACIÓN DE USO
 - 2.1 Detalle de la pieza en elaboración
 - Dimensiones máximas
- 3.0 NORMAS GENERALES DE SEGURIDAD
 - 3.1 DISPOSITIVOS DE SEGURIDAD
- 4.0 TRANSPORTE
- 5.0 DESEMBALAJE
- 6.0 CARACTERÍSTICAS TÉCNICAS PRINCIPALES
- 7.0 ZONA DE INSTALACIÓN
- 8.0 MODALIDAD DE USO
- 9.0 PUESTA EN FUNCIONAMIENTO
 - 9.1 Conexión de la instalación eléctrica
 - 9.2 Control de la rotación del motor
- 10.0 FUNCIONAMIENTO
 - 10.1 Regulaciones
- 11.0 MANTENIMIENTO ORDINARIO
- 12.0 TABLA DE LOCALIZACIÓN DE LOS POSIBLES INCONVENIENTES
- 13.0 USO
- 14.0 ALMACENAMIENTO
- 15.0 DESGUACE
- 16.0 PLACA DE LAS CARACTERÍSTICAS
- 17.0 ENSAYO DE PRUEBA
- 18.0 ESQUEMA HIDRÁULICO
- 19.0 ESQUEMA ELÉCTRICO
- 20.0 DESPIECE DE LA PRENSA
- 21.0 DESPIECE DEL DISTRIBUIDOR
- 22.0 DESPIECE DEL DISTRIBUIDOR HIDRÁULICO

El presente manual forma parte del producto.

Lea atentamente las advertencias e instrucciones contenidas en el presente manual, ya que dan indicaciones importantes que conciernen a la SEGURIDAD PARA EL USO y MANTENIMIENTO.

CONSERVE CUIDADOSAMENTE EL PRESENTE MANUAL PARA ULTERIORES CONSULTACIONES

1.0 INFORMACIONES GENERALES

La prensa ha sido fabricada para ser utilizada como máquina de mantenimiento, destinada a trabajos de mantenimiento y regulación.

La prensa no ha sido fabricada y no es idónea para elaboraciones cíclicas, o para producciones en serie.

Las dimensiones máximas de las piezas en elaboración están indicadas en el detalle adjunto (TAB. 1).

Las dimensiones de la pieza se obtienen considerando como profundidad el doble de la distancia entre el centro del cilindro y la protección trasera de la prensa (medida A, TAB. 1) y como ancho, el máximo permitido por el espacio libre que queda entre los apoyos laterales de la estructura (medida B, TAB 1).

2.0 DESTINACIÓN DE USO

2.1 Detalle de la pieza en elaboración - Dimensiones máximas

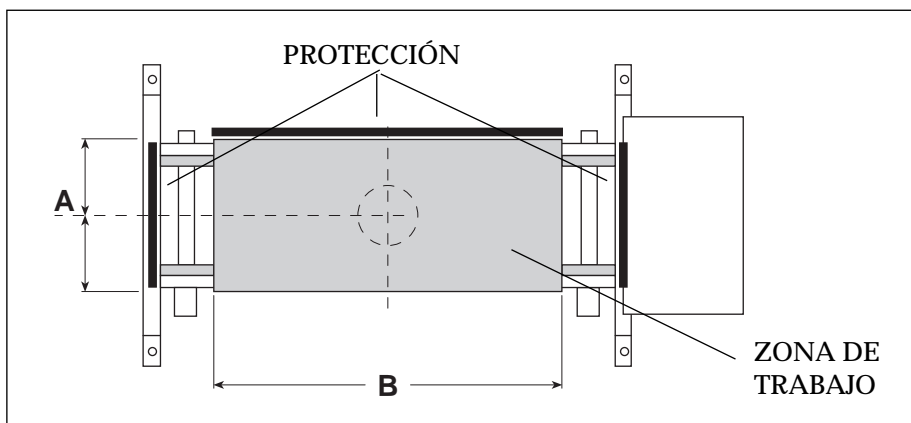

TAB. 1



Evite grandes esfuerzos durante la carga y descarga manual de las piezas en elaboración.

Desplace las piezas que requieran grandes esfuerzos con medios adecuados (carretillas elevadoras, montacargas, grúas).

Los trabajos que se efectúan con la prensa tienen que ser efectuados por un sólo operador.

Esta máquina tiene que estar destinada sólo para el uso para el cual ha sido fabricada dentro de las limitaciones establecidas.

Un uso diferente de aquél indicado en la destinación para el uso, se considera impropio y, por lo tanto, irracional.

El fabricante no puede ser considerado responsable de posibles daños causados por un uso impropio, incorrecto o irracional.

TAB. 1A

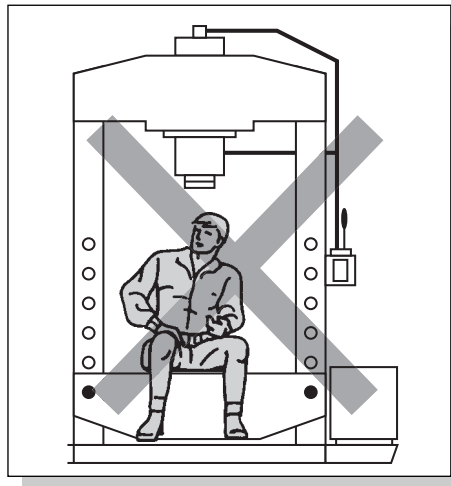

3.0 NORMAS GENERALES DE SEGURIDAD

- La máquina puede ser utilizada sólo por personal preparado y autorizado.
- El fabricante declina toda responsabilidad por daños causados por modificaciones efectuadas a la máquina que no hayan sido autorizadas previamente por el mismo.
- Quitar o modificar los dispositivos de seguridad es una violación a las Normas Europeas sobre la seguridad.
- La máquina puede utilizarse sólo en el interior de locales cerrados y en donde no haya peligro de explosión o incendio.
- Nuestras prensas están proyectadas para aceptar accesorios originales OMCN.
- Por lo tanto, utilice sólo accesorios originales.
- El fabricante no es responsable de daños causados por el uso de accesorios no originales.
- Durante el funcionamiento, controle que las demás personas presentes no corran peligro. En el caso de que así fuera, pare inmediatamente la máquina.
- La instalación tiene que ser efectuada por personal cualificado, respetando las instrucciones indicadas a continuación.
- Durante los movimientos operativos, controle que no haya ningún objeto en el área de proyección de la pieza movida por el cilindro.
- Cada vez que deba acceder al área de la pieza movida por el cilindro, coloque el interruptor general en la posición cero (0).
- Si detecta ruidos no habituales, o anomalías en el funcionamiento, interrumpa inmediatamente todos los accionamientos en curso y controle el origen de dichas irregularidades.
- Esta prohibido pararse o subirse sobre la bancada de la prensa (TAB. 1A).

3.1 Dispositivos de seguridad

En la máquina existen los siguientes dispositivos de seguridad:

- Protección trasera contra la caída hacia afuera de las piezas en elaboración. Además, dicha protección delimita la zona de trabajo efectiva.
- Mando de funcionamiento bimanual. Para poder accionar los movimientos del cilindro, presione el pulsador de marcha y, simultáneamente, actúe sobre la palanca del distribuidor.
- Mandos de accionamiento continuo. Al soltar uno solo de los mandos, los movimientos en curso se paran inmediatamente.
- Válvula de presión máxima que protege la bomba. Dicha válvula limita la presión real de trabajo dentro de los límites que han sido regulados por el fabricante durante la prueba.
- Válvula de presión máxima que determina la presión máxima de trabajo de la prensa.

Transporte la máquina embalada de acuerdo con las siguientes indicaciones:

- Proteja la centralita eléctrica (pos. 1, TAB. 2) de la intemperie, cubriéndola con nylon o similar.
 - Proteja los ángulos y los extremos con material idóneo (plástico alveolar - cartón).
 - No use cables metálicos para levantar la máquina.
 - Eslínguela con correas de al menos 100 cm de longitud y con una capacidad de carga superior a 1500 kg.
 - Controle que la bancada esté fijada adecuadamente y que no tenga juego con la estructura, porque podría ser fuente de peligro.
- **Cuando tenga que desplazar la prensa con una carretilla elevadora de horquillas, engánchela y levántela como indicado en la TAB. 2.**

4.0

TRANSPORTE

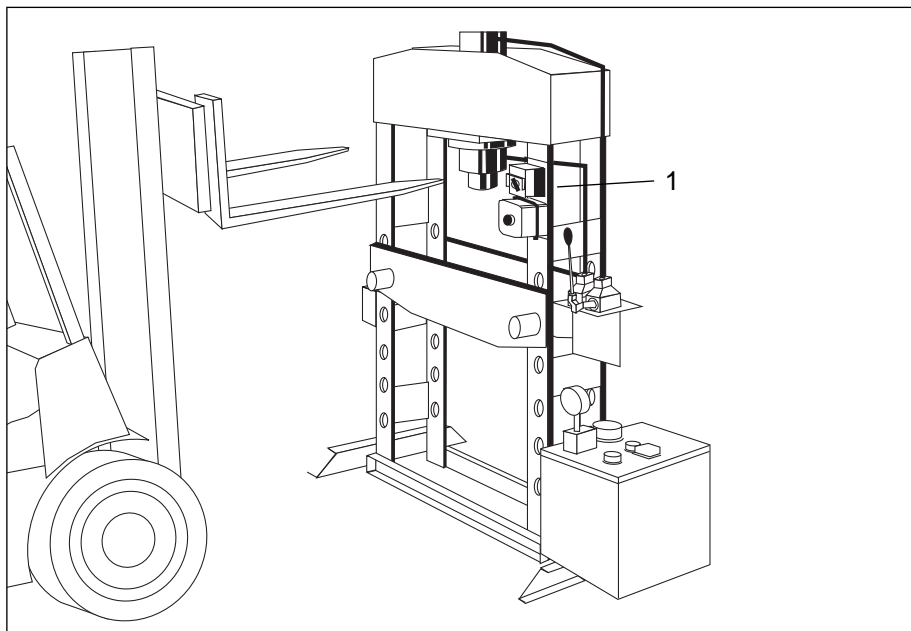

TAB. 2

PESOS:

art. 154/MR	Kg. 194
art. 156/MR	Kg. 208
art. P30/MR	Kg. 338
art. 161/R	Kg. 480
art. 162/R	Kg. 520
art. 163/R	Kg. 760
art. 164/R	Kg. 980

Tras haber desembalado la máquina, cerciórese que la misma y el dispositivo de mandos están íntegros, controlando que no haya piezas dañadas. En caso de dudas, no utilice la máquina y diríjase a personal profesionalmente cualificado (al propio revendedor).

5.0

DESEMBALAJE

Los elementos del embalaje (bolsas de plástico, espuma de polietileno, etc.) no tienen que dejarse al alcance de los niños, ya que constituyen una fuente potencial de peligro.

Coloque dichos materiales en los lugares de recogida correspondientes, porque no son biodegradables.

Junto con la máquina tienen que encontrarse las piezas desmontadas (palanca del distribuidor, manilla del órgano de la bancada). Dichas piezas están fijadas mediante abrazaderas a uno de los tubos de conducción del cilindro y al brazo de la manilla del órgano.

Para las prensas Arts. 154/MR y 156/MR, que no tienen el órgano para mover la bancada, controle sólo que esté presente la palanca de accionamiento del distribuidor.

La prensa se entrega con el depósito lleno del aceite necesario para el funcionamiento.

6.0 **CARACTERÍSTICAS** **TÉCNICAS** **PRINCIPALES**

- Funcionamiento con doble bomba hidráulica. Esto permite una velocidad rápida durante el acercamiento y lenta durante el trabajo. El cambio de las dos velocidades es automático y se realiza por medio de una válvula regulada previamente.
- La palanca de mando actúa como un potenciómetro. La velocidad de acercamiento varía al mover la palanca del distribuidor.
- Al final de la carrera del cilindro hay topes mecánicos.
- Durante el retorno del cilindro, puede utilizar una fuerza de trabajo igual al 60% de la potencia nominal.
- Hay dos válvulas de presión máxima. La primera, de protección, colocada en la bomba y la segunda, colocada en el distribuidor, controla el circuito de mando.
- El ruido de la prensa durante el funcionamiento es inferior a 70 dB.

Para instalar la máquina se requiere un espacio útil como el indicado en la tabla (TAB. 3).

Desde la posición de mando, el operador tiene que poder ver todo el aparato y la zona circunstante para que dentro de la misma no haya personas no autorizadas ni objetos que podrían ser fuente de peligro.

La prensa tiene que estar colocada sobre un plano horizontal, preferentemente de cemento o embaldosado. Evite planos frágiles o irregulares. Si coloca la prensa en un entrepiso, el mismo tiene que soportar una carga de 250 kg/cm².

La profundidad de la capa de hormigón tiene que garantizar que los tacos de anclaje fijen perfectamente la prensa y tener una buena consistencia de por lo menos 200 mm.

7.0

ZONA DE INSTALACIÓN

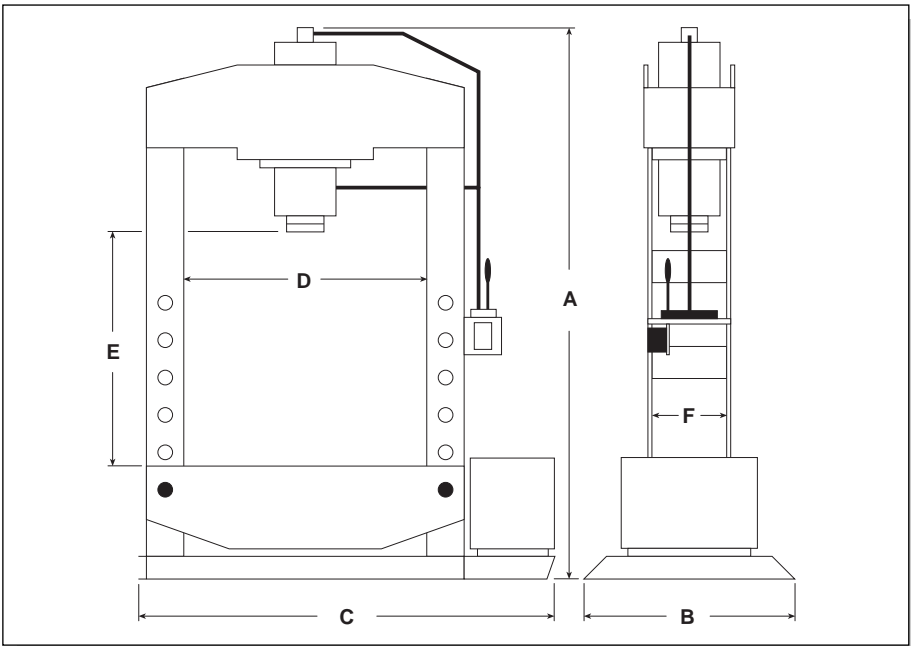

TAB. 3

Las características técnicas y los pesos se refieren a las prensas estándares y no son vinculantes.

Art.	Potencia	A	B	C	D	E	F	Carrera del pistón	Caudal de la central rápida por minuto	Caudal de la central lenta por minuto	Velocidad estado rápido 1" mm	Velocidad estado lento 1" mm	Peso kg.	Zona de instalación cm	Potencia del motor
154/MR	10 ton.	1880	500	1130	510	920	140	260	lt. 4	lt. 1	1750	350	194	120x60	0,75 KW
156/MR	20 ton.	1920	500	1130	510	900	140	285	lt. 5	lt. 1	1550	260	208	120x60	0,75 KW
P30/MR	30 ton.	2000	600	1600	700	1000	180	260	lt. 10	lt. 2,4	1550	300	338	170x80	1,5 KW
161/R	40 ton.	2090	850	1650	775	1125	185	260	lt. 10	lt. 2,4	1530	300	480	170x90	1,5 KW
162/R	50 ton.	2150	850	1650	775	1175	195	260	lt. 15	lt. 2,4	1540	210	520	170x90	1,5 KW
163/R	70 ton.	2250	900	1800	875	1100	250	300	lt. 25	lt. 4,5	1600	240	760	190x100	3 KW
164/R	100 ton.	2300	900	1950	1000	1040	260	300	lt. 35	lt. 4,5	1600	180	980	200x100	3 KW

8.0 - MODALIDAD DE USO

- INCORRECTO -

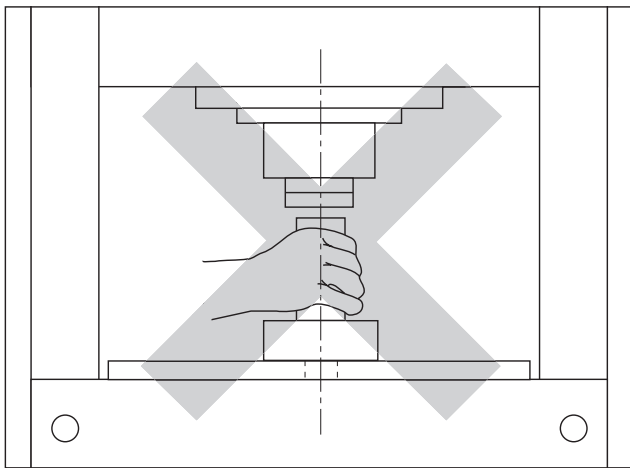

- CORRECTO -

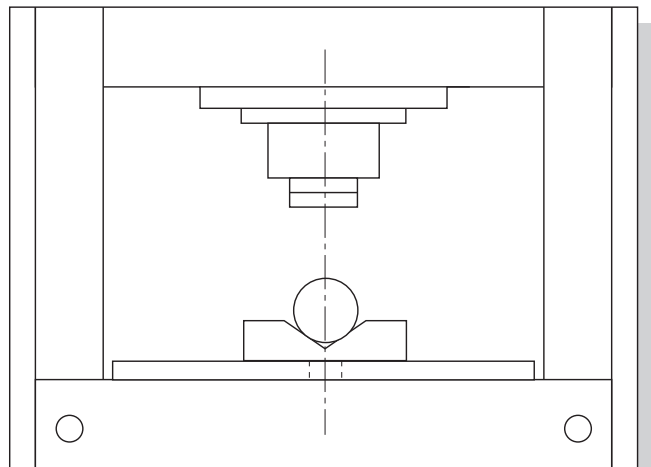
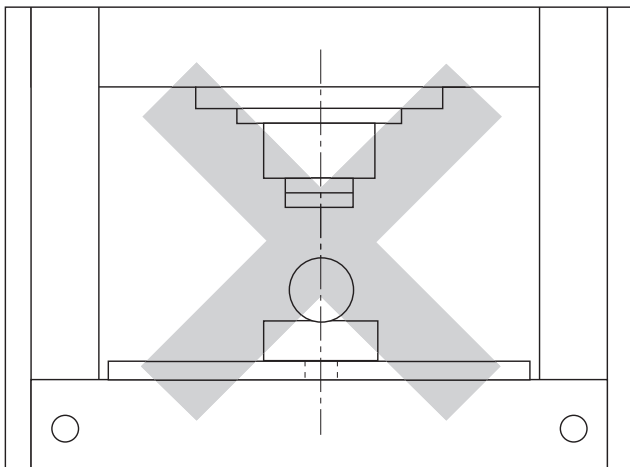
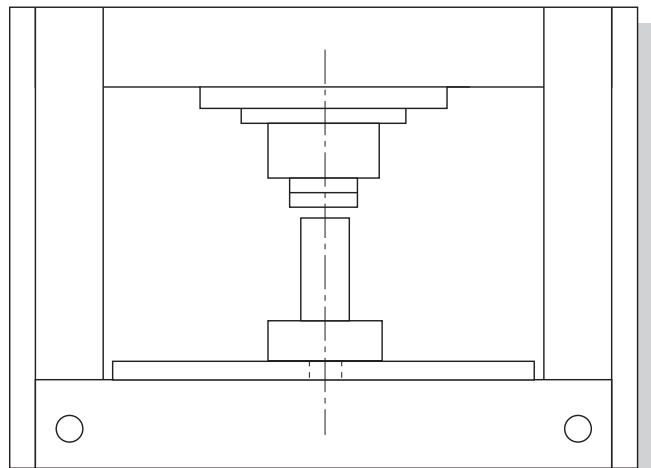
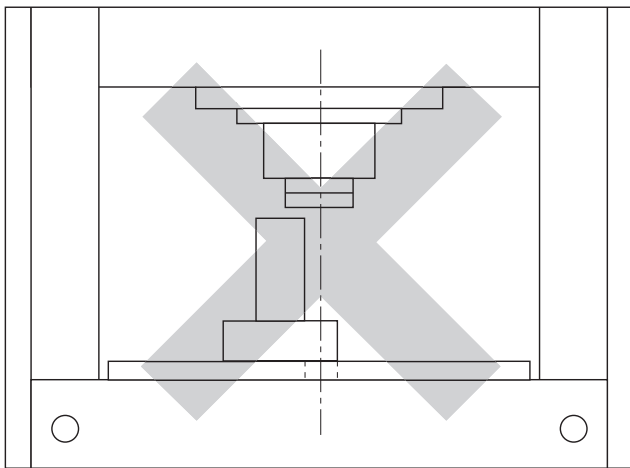
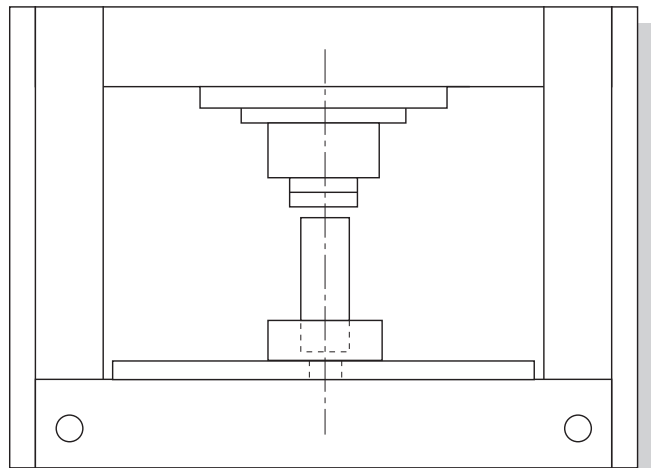

8.0 - MODALIDAD DE USO

- INCORRECTO -

- CORRECTO -

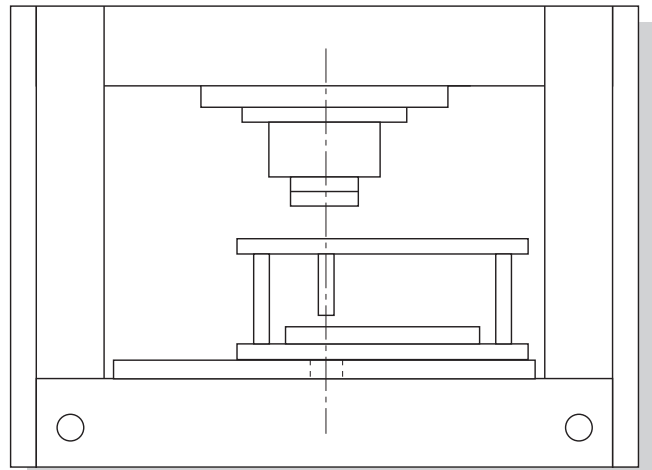
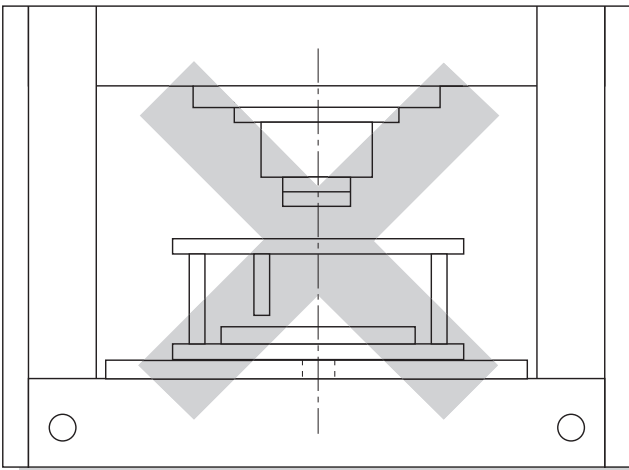
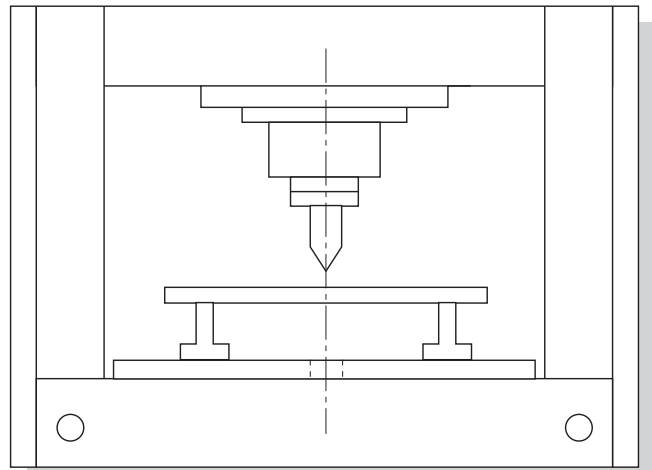
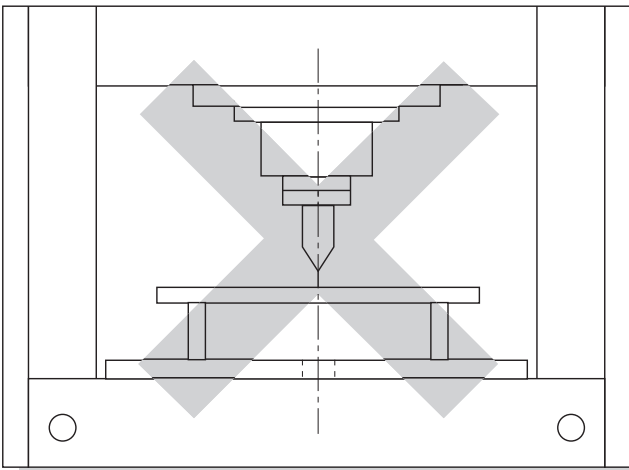
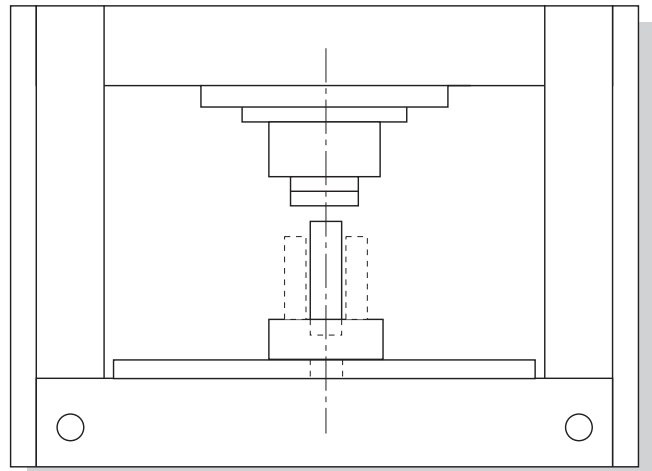
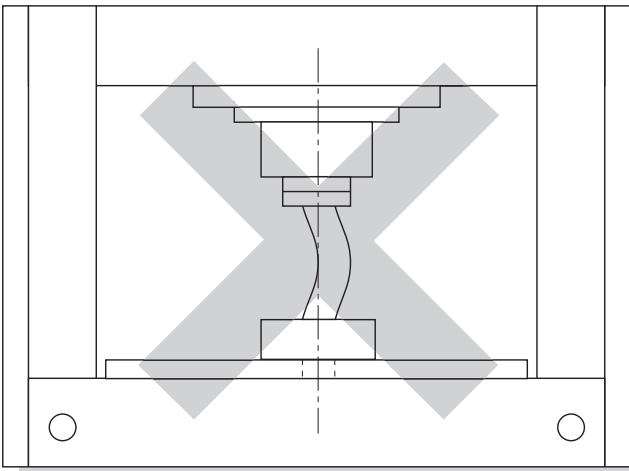

9.0 PUESTA EN FUNCIONAMIENTO

Tras haber desembalado los componentes, controle la integridad de los mismos y que no presenten anomalías. Para poner en servicio la prensa, siga las instrucciones:

- A) Fije la prensa al piso, apretando los pernos de los tacos que van colocados en los agujeros que están en la base de la prensa (TAB. 4).

Para efectuar dicha operación, observe las siguientes indicaciones:

- 1) Haga un agujero con una broca de $\varnothing 18$ a una profundidad de 100 mm.
- 2) Limpie el agujero.
- 3) Introduzca los tacos en los agujeros golpeando ligeramente con un martillo.
- 4) Apriete los pernos con una llave dinamométrica calibrada a 7 kg/m.

Controle el apriete de los pernos de anclaje una vez cada 6 meses.



El fabricante no es responsable de los daños provocados por la inobservancia de las indicaciones antes mencionadas, que podrá anular la garantía.

- B) Controle el nivel de aceite en el depósito del distribuidor hidráulico con la varilla que está colocada en el tapón correspondiente. Cuando tenga que añadir aceite, use aceite hidráulico "AGIP ACER 46", o equivalente.
- C) Instale sobre el distribuidor de mando la palanca de accionamiento, soltándola del tubo rígido que sale del distribuidor.

TAB. 4

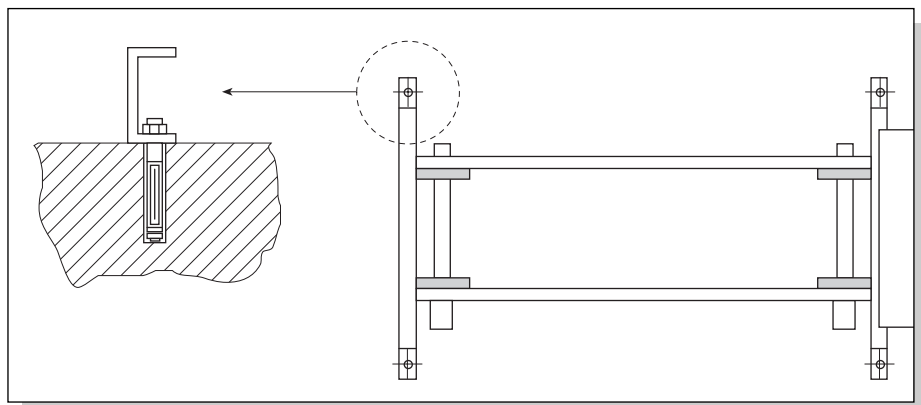



LAS OPERACIONES ELÉCTRICAS, INCLUSO AQUÉLLAS DE POCA IMPORTANCIA, TIENEN QUE SER EFECTUADAS POR PERSONAL PROFESIONALMENTE CUALIFICADO.

- E) Conecte la corriente eléctrica utilizando el cable que proviene del equipo eléctrico de mando.

Conecte el cable a un dispositivo de interrupción automática contra las sobrecorrientes, que esté equipado con un interruptor diferencial automático regulado a 30 mA.

Controle que la tensión corresponda a 400 Voltios.

Controle que haya un conductor de tierra eficiente y que las conexiones de la alimentación correspondan a las normas vigentes.

Si fuera necesario sustituir el cable de alimentación, use un cable con una sección mínima de 4 mm², tripolar + tierra.

Conéctelo a los bornes L1, L2, L3 del cuadro eléctrico (TAB. 5).

La tensión de funcionamiento es de 400 Voltios y las conexiones están preparadas para dicha tensión.

De todas maneras, la prensa está preparada para poderla utilizar con una alimentación de 230V.

En dicho caso, siga las siguientes operaciones:

- Desconecte en el transformador el hilo que está conectado al borne marcado con el valor 400V y conéctelo al borne marcado con el valor 230V (TAB. 6).
- Quite la tapa del tablero de bornes del motor.
- Extraiga las tuercas del bloque de las barras de contacto e invierta las posición de las mismas, colocándolas en posición horizontal (TAB. 7).
- Apriete nuevamente las tuercas.
- Sustituya el térmico del telerruptor con un térmico igual de valor adecuado. Requiera al departamento de asistencia técnica OMCN el térmico necesario.

9.1 Conexión de la instalación eléctrica

TAB. 5

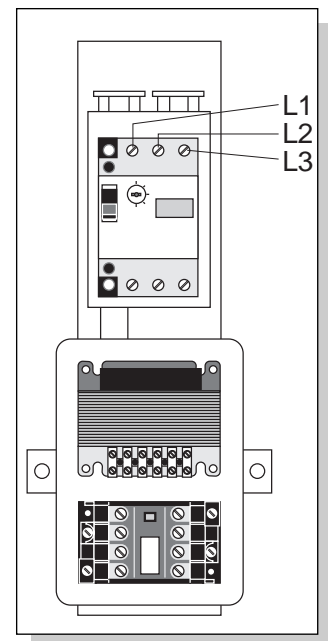

TAB. 6 - 7

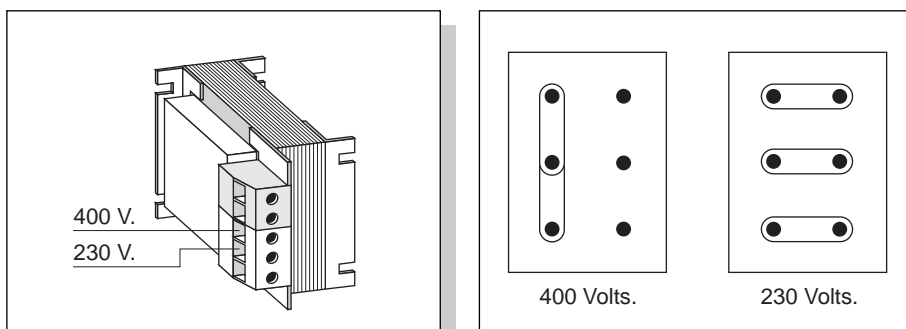

9.2

Control de la rotación del motor

- Gire el interruptor general (pos. 1, TAB. 8) para conectar la corriente.
- Presione por 10 segundos aproximadamente el pulsador “marcha motor” (pos. 2, TAB. 8) y simultáneamente tire de la palanca del distribuidor (pos. 3, TAB. 8).
- Si la conexión ha sido efectuada correctamente, el cilindro tiene que descender.
- Si no se produce ningún movimiento, invierta el sentido de rotación del motor.
- Antes que nada, controle a través del tapón del depósito (pos. 8, TAB. 10) el sentido de rotación del motor que tiene que corresponder a la flecha que está cerca del tapón mismo.
- Para efectuar dicha operación, invierta dos fases del cable de alimentación.

10.0 FUNCIONAMIENTO



ANTES DE EFECTUAR CUALQUIER TIPO DE OPERACIÓN EN LA MÁQUINA, ES NECESARIO HABER LEÍDO COMPLETAMENTE Y COMPRENDIDO CLARAMENTE LAS INSTRUCCIONES QUE CONTIENE EL PRESENTE MANUAL.

TAB. 8

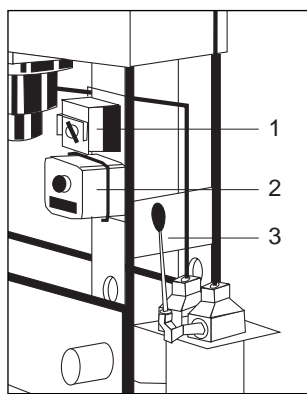

DESCENSO DEL CILINDRO:

Coloque el interruptor general (pos. 1, TAB. 8) en la posición ON.

Presione el pulsador (pos. 2, TAB. 8) y tire simultáneamente de la palanca 3 del distribuidor.

ASCENSO DEL CILINDRO:

Presione el pulsador (pos. 2, TAB. 8) y empuje simultáneamente la palanca 3 del distribuidor.

En cualquier momento del funcionamiento, si suelta el pulsador (pos. 2, TAB. 8), o la palanca 3, el pistón se parará inmediatamente.



NO INSISTA EN ACCIONAR EL PISTÓN CUANDO EL MISMO HAYA FINALIZADO SU CARRERA DE ASCENSO O DESCENSO.

10.1

Regulaciones

Para regular la presión de trabajo, actúe sobre el volante (pos. 1, TAB. 9) que está colocado sobre la tapa del distribuidor hidráulico.

Al desenroscarlo, la presión disminuye, enroscándolo aumenta; el final de carrera del volante determina la presión máxima que puede alcanzar.

El plano de trabajo puede moverse accionando el órgano que está colocado en el costado izquierdo de la prensa; antes de mover el plano de trabajo, extraiga los dos pernos de sujeción de la bancada misma.

Para las prensas Arts. 154/MR y 156/MR sin órgano, la bancada tiene que moverse a mano tras haber quitado los dos pernos de sujeción.



Antes de efectuar cualquier operación, coloque correctamente los pernos del plano de trabajo en el nuevo alojamiento.

Cerciórese que ambos planos de la bancada apoyen sobre los pernos.

TAB. 9

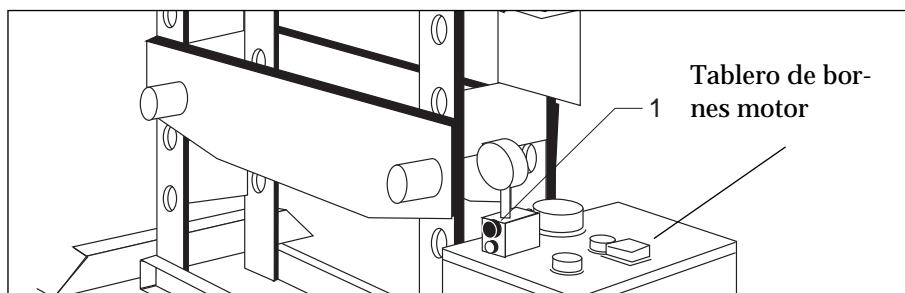



Las operaciones contenidas en el presente párrafo, deben ser efectuadas por personal técnico especializado en el sector específico de la mecánica, oleodinámica y eletrotécnica. Las operaciones no comprendidas en el presente párrafo, están consideradas de tipo extraordinario y deben ser efectuadas por el fabricante.

11.0

MANTENIMIENTO ORDINARIO

Para garantizar la eficiencia de la prensa y para que la misma funcione correctamente, es indispensable atenerse a las instrucciones abajo indicadas, efectuando la limpieza y el mantenimiento ordinario periódico cada 1000 horas de funcionamiento aproximadamente.



Efectúe la limpieza y el mantenimiento en condiciones de máxima seguridad. Para tal fin, antes de comenzar con dichas operaciones, gire el interruptor general hacia la posición OFF.

- Cada 1000 horas de trabajo aproximadamente, cambie el aceite del depósito del distribuidor de mando, utilizando aceite hidráulico AGIP ACER 46, o equivalente.

Para cambiar el aceite, siga las siguientes instrucciones:

- desenrosque el tapón que está colocado en la parte trasera del depósito;
- vacíe totalmente el depósito;
- enrosque nuevamente el tapón del depósito;
- llene el depósito a través del tapón correspondiente (pos. 8, TAB. 10), que está colocado en la parte superior del depósito mismo. La cantidad de aceite que tiene que introducir en el depósito varía de acuerdo con el modelo del distribuidor; para la cantidad, véase TAB. 9A.

- Cada 3 cambios de aceite (3000 horas de trabajo aproximadamente) sustituya el filtro de aspiración.

Para efectuar dicha operación:

- desconecte los dos tubos flexibles del bloque de válvulas que está colocado en la tapa del distribuidor hidráulico;
- levante la tapa con el grupo bombeador y quite el filtro desenroscando los tornillos de sujeción;
- coloque el filtro nuevo;
- fíjelo con los tornillos respectivos;
- coloque nuevamente la tapa con el grupo bombeador en la posición de cierre;
- conecte los dos tubos flexibles del bloque de válvulas.

- Cuando sustituya el filtro de aspiración, limpie el cartucho del filtro de descarga que está colocado en la tapa del distribuidor hidráulico (pos. 3, TAB. 10). Dicho filtro está conectado al tubo flexible de descarga.

Para efectuar dicha operación, proceda de la siguiente manera:

- quite la tapa del filtro, desenroscando los tornillos de sujeción;
- extraiga el cartucho del filtro;
- límpielo con aire comprimido y colóquelo de nuevo en el filtro;
- coloque la tapa y fíjela con los tornillos respectivos (véase TAB. 15, Cap. 22).

- Limpie la válvula de regulación de la presión (pos. 1, TAB. 10) de la siguiente manera:

- Extraiga la válvula del propio asiento y límpiela utilizando gasolina y aire comprimido; manipúlela con atención y tenga cuidado en no dañarla al montarla y desmontarla.

TAB. 9A

Art.	Cant. Aceite
154/MR	lt. 30
156/MR	lt. 30
P30/MR	lt. 30
161/R	lt. 60
162/R	lt. 60
163/R	lt. 90
164/R	lt. 100

TAV. 10

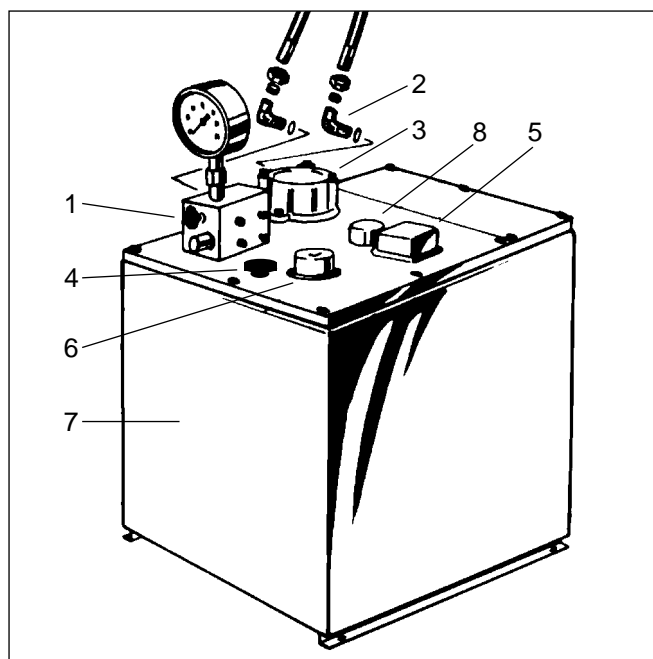

12.0 - TABLA DE LOCALIZACIÓN DE LOS POSIBLES INCONVENIENTES

Inconveniente:	Posible causa:	Soluciones:
El cilindro no se mueve con la bomba encendida.	<ol style="list-style-type: none"> 1) El motor gira en sentido contrario. 2) La válvula de desconexión de la bomba principal funciona mal o está rota. 	<ol style="list-style-type: none"> 1) Invierta el sentido de rotación del motor cambiando dos fases del cable de alimentación. 2) Controle el muelle de la válvula de desconexión.
La presión sube de forma irregular.	<ol style="list-style-type: none"> 1) Hay burbujas de aire en el cilindro o en las tuberías. 2) El filtro de aspiración está atascado. 	<ol style="list-style-type: none"> 1) Efectúe un ascenso y descenso completo con el vástago del cilindro. 2) Levante la tapa del distribuidor hidráulico (como descrito en el capítulo mantenimiento) y sustituya el filtro.
La presión no alcanza el valor prefijado.	<ol style="list-style-type: none"> 1) Falta aceite en el depósito. 2) El circuito pierde aceite. 3) La válvula de presión máxima está obstruida o rota. 4) El grupo bombeador está desgastado, o no funciona bien. 5) La junta del cilindro está dañada. 	<ol style="list-style-type: none"> 1) Controle el nivel de aceite mediante la varilla en el tapón del depósito. 2) Controle que las uniones y el distribuidor no pierdan aceite. 3) Quite la válvula de presión máxima, límpiela con aire comprimido y gasolina; controle las condiciones del muelle. 4) Tras haber levantado la tapa del distribuidor hidráulico, sustituya la bomba dañada (Cap. 22.0, TAB. 15). 5) Sustituya el cilindro, o llame al servicio de asistencia técnica para sustituir la junta.
La presión del circuito disminuye en exceso cuando se para la bomba.	<ol style="list-style-type: none"> 1) Hay impurezas en el cursor o en los alojamientos del distribuidor. 2) La junta del cilindro está dañada. 	<ol style="list-style-type: none"> 1) Extraiga el cursor del alojamiento del distribuidor, limpie el alojamiento del cursor y el cursor mismo y, si estuviera dañado, sustituya todo el distribuidor (Cap. 21, TAB. 14). 2) Sustituya el cilindro, o llame al servicio de asistencia técnica para sustituir la junta.

- La prensa en cuestión tiene que ser utilizada sólo por personal autorizado. Recuerde que el uso por parte de personas que desconozcan los procedimientos especificados en el presente manual podría resultar peligroso.
- El sistema operativo de la prensa es del tipo de pulsador de interrupción automática, es decir, al soltar los elementos de mando (pulsadores-palancas) los accionamientos de los diferentes movimientos se interrumpen automáticamente .
- Trabaje con la prensa sólo tras haber introducido correctamente los pernos de sujeción del plano de trabajo.
- En caso de que necesite asistencia, diríjase a los centros autorizados y exija repuestos originales. Adjunto al presente manual de instrucciones se halla la lista de repuestos.

13.0 USO

- En el caso de que tenga que almacenar la prensa por un período prolongado, desconecte las fuentes de alimentación, vacíe el o los depósitos que contengan líquidos para el funcionamiento, y proteja las piezas que podrían dañarse si se les depositara polvo encima.
- Engrase las piezas que podrían dañarse si se secan, como por ejemplo los tubos de conducción.
- En el momento de volverla a poner en funcionamiento, controle que los tubos de conducción hidráulicos no estén agrietados ni cortados.

14.0 ALMACENAMIENTO

- Si decide no utilizar más la máquina se recomienda ponerla fuera de funcionamiento, quitando el aceite hidráulico que se encuentra en el depósito y en el cilindro de accionamiento.
- En el caso de que deba dismantelar la prensa, la misma tiene que considerarse como residuo especial, por lo tanto, desarme la prensa por piezas homogéneas y elimínelas según las leyes vigentes.

15.0 DESGUACE

OMCN S.p.A.		Via Divisione Tridentina, 23 24020 VILLA DI SERIO (BG) ITALIA			
[Redacted]					
POTENZA - POWER		[Redacted]			
PUISSANCE - LEISTUNG:		[Redacted]			
ANNO DI FABBR. - YEAR OF MANUFAC.		[Redacted]			
ANNEE DE FABRICATION - BAUJAHR:		[Redacted]			
ALIMENTAZIONE - FEEDING		[Redacted]			
ALIMENTATION - SPANNUNG:		[Redacted]			
MOTORE - MOTOR		[Redacted]			
MOTEUR - MOTOR:		[Redacted]			
PRESIONE - PRESSURE		[Redacted]			
PRESSION - DRUCK:		[Redacted]			
NUMERO DI LOTTO - LOT CODE		[Redacted]			
LOT N° - PARTIENUMMER:		[Redacted]			

16.0 PLACA DE CARACTERÍSTICAS

Antes de que la prensa sea embalada, el fabricante la somete a las siguientes pruebas de funcionamiento:

- Control de la velocidad de ascenso y descenso del pistón.
- Control del paralelismo de la bancada con respecto al plano del cilindro.
- Desplazamiento del plano de trabajo.
- Control y regulación de las válvulas de presión máxima.
- Control de las pérdidas en las uniones.

17.0 ENSAYO DE PRUEBA



Las reparaciones, o el mantenimiento extraordinario, tienen que ser efectuados por personal profesionalmente cualificado.

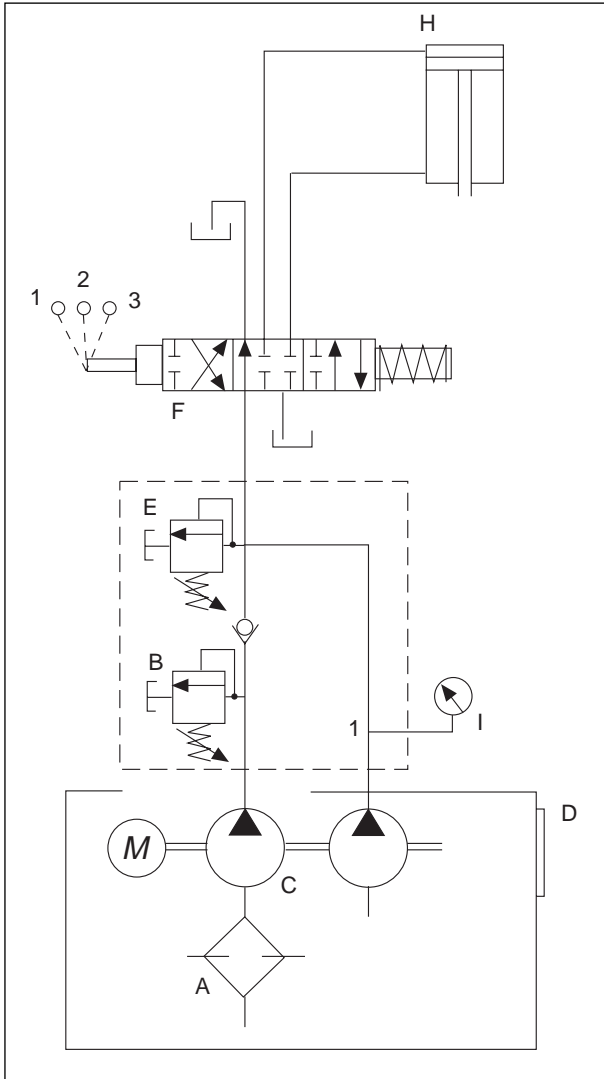

18.0 - ESQUEMA HIDRÁULICO - TAB. 11

- A Filtro de aspiración
- B Válvula de desconexión 20 kg/cm².
- C Bomba
- D Depósito del aceite
- E Válvula de presión máxima 400 kg/cm² (500 Kg./cm² art. 156/MR)
- F Distribuidor manual
- H Cilindro
- I Manómetro
- M Motor eléctrico

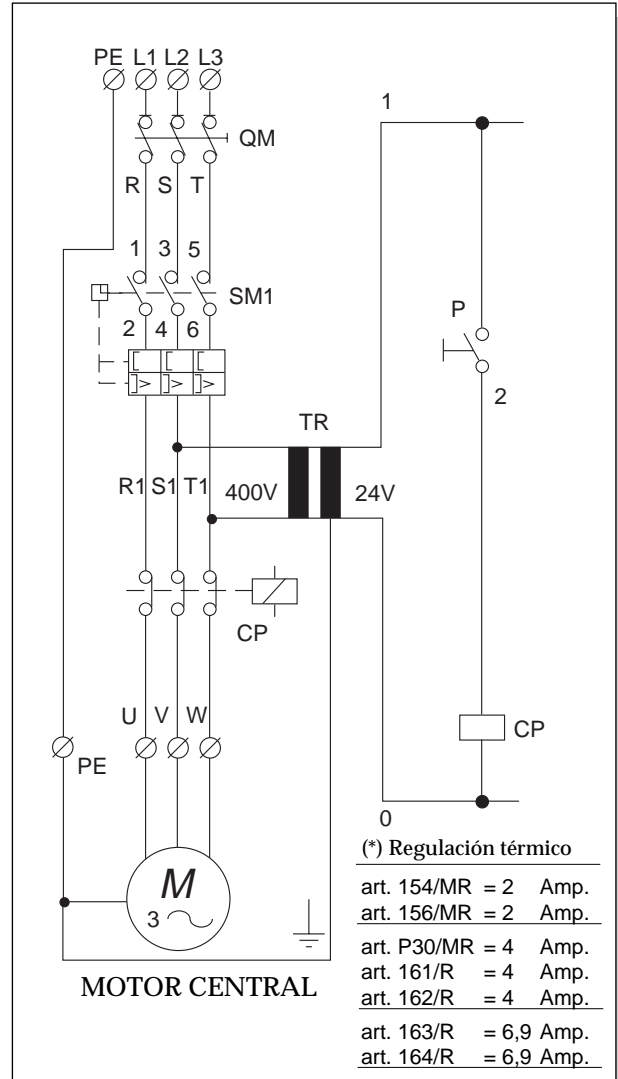

19.0 - ESQUEMA ELÉCTRICO 0 TAB. 12

- QM Interruptor general
- SM1 Térmico (*)
- CP Telerruptor
- TR Transformador
- P Pulsador de puesta en marcha.

(*) Regulación térmico

art. 154/MR	= 2	Amp.
art. 156/MR	= 2	Amp.
art. P30/MR	= 4	Amp.
art. 161/R	= 4	Amp.
art. 162/R	= 4	Amp.
art. 163/R	= 6,9	Amp.
art. 164/R	= 6,9	Amp.



Las reparaciones en la instalación eléctrica, incluso si son de poca importancia, tienen que ser efectuadas por personal profesionalmente cualificado.



Las reparaciones, o el mantenimiento extraordinario, tienen que ser efectuados por personal profesionalmente cualificado.



1	Bastidor	35	Tapón del aceite
2	Portaménsula para la bomba	36	Tablero de bornes eléctricos
3	Pie	37	Junta de cobre
4	Tornillo	38	Unión en L
5	Arandela	39	Anillo aislador
6	Tuerca	40	Tuerca
7	Cilindro	41	Tubo de retorno
8	Tornillo	42	Junta de cobre
9	Arandela	43	Grupo desviador
10	Tuerca	44	Junta de cobre
11	Junta tórica	45	Unión recta
12	Junta DAS	46	Anillo aislador
13	Vástago	47	Tuerca
14	Arandela distanciadora	48	Tubo de descenso
15	Junta tórica	49	Tubo de ascenso
16	Anillo antiextrusión para junta tórica	50	Junta de cobre
17	Brida de guía	51	Unión en L
18	Anillo de guía	52	Anillo aislador
19	Junta RS	53	Tuerca
20	Anillo de guía	54	Interruptor general
21	Segmento rascador	55	Varilla palanca
22	Plato de protección	56	Tornillo
23•	Árgano	57	Arandela
24•	Tornillos	58	Tuerca
25•	Perno	59	Travesaño de trabajo
26•	Poleas	60	Travesaño de trabajo
27•	Poleas	61	Pasador
28•	Poleas	62	Pernos distanciadores
29•	Cable metálico	63	Arandela
30	Grupo motobomba	64	Tornillo M16
31	Válvula de regulación de la presión	65•	Manivela
32	Manómetro	66•	Empuñadura
33	Filtro del aire	67	Tubo de presión
34	Filtro del aceite	68	Protección lateral
		69	Protección trasera
		70	Tapón de nivel del aceite

(•) Piezas no incluidas para los Arts. 154/MR y 156/MR



Las reparaciones, o el mantenimiento extraordinario, tienen que ser efectuados por personal profesionalmente cualificado.



20.0
DESPIECE
TAB. 13

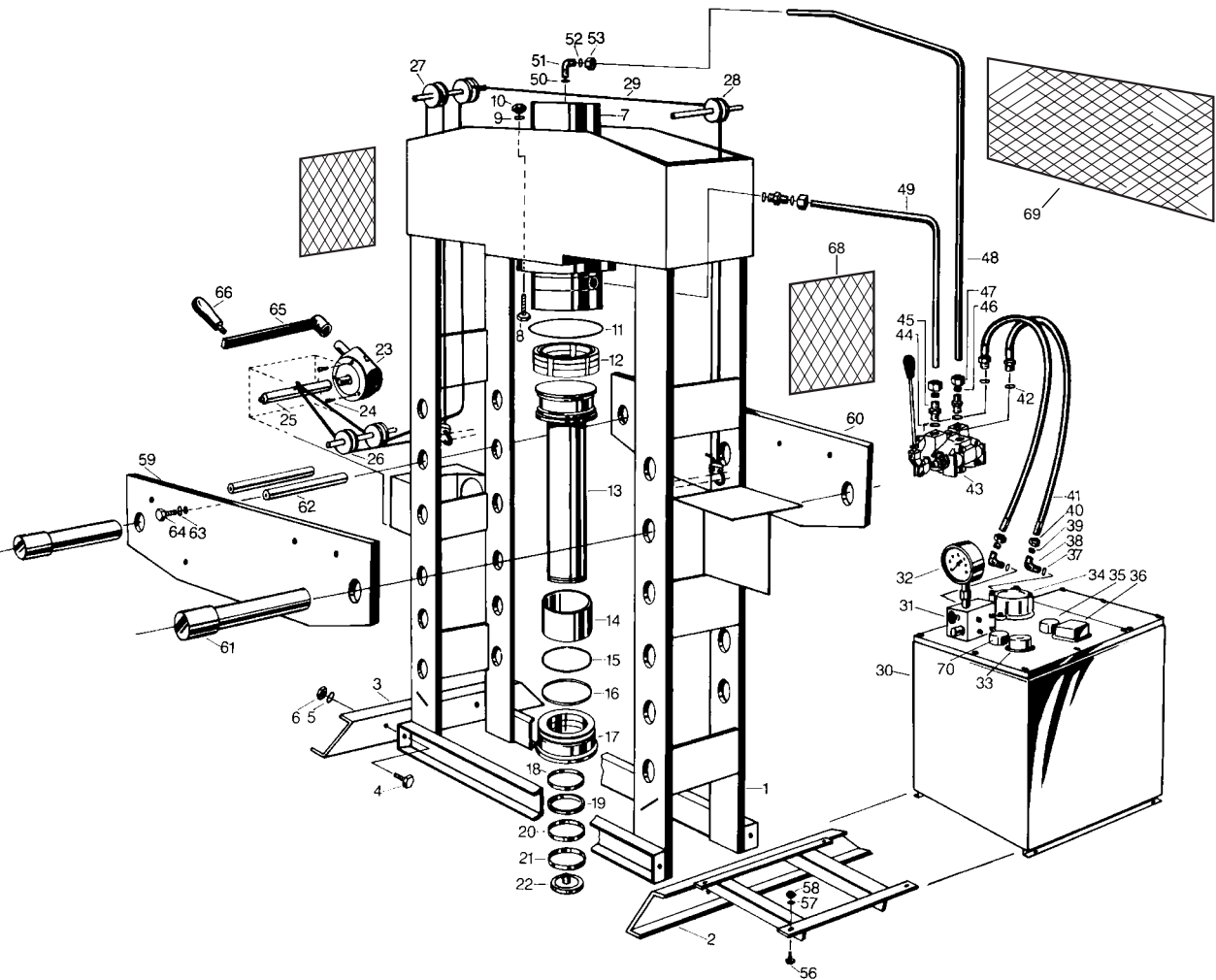



Las reparaciones, o el mantenimiento extraordinario, tienen que ser efectuados por personal profesionalmente cualificado.

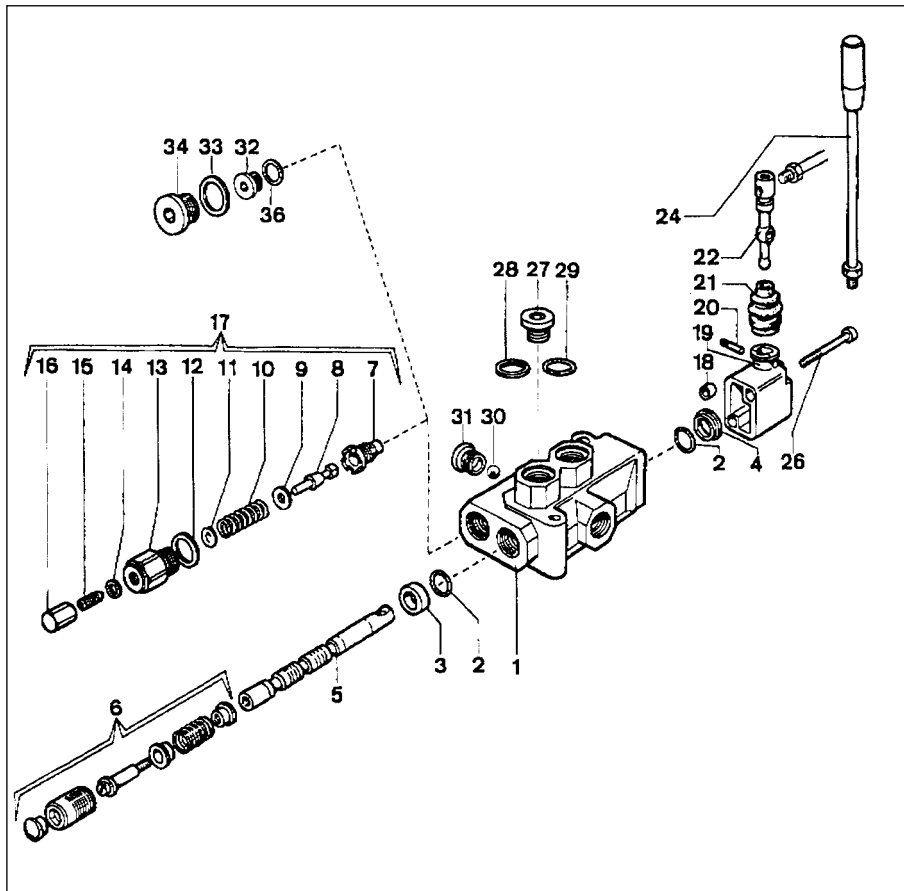

21.0
DESPIECE DEL
DISTRIBUIDOR
TAB. 14

Art. 154/MR
Art. 156/MR
Art. P30/MR

1	Cuerpo central	15	Registro
2	Junta tórica	16	Tuerca ciega válvula de presión máx.
3	Arandela distanciadora	17	Válvula de presión máxima
4	Segmento rascador	18	Arandela
5	Vástago Arandela distanciadora	19	Palanca
6	Muelle	20	Perno
	Arandela distanciadora	21	Cuerpo de la tapa de descarga
	Portabolas	22	Soporte
	Prensabolas	24	Varilla palanca
	Tapón	26	Tornillo
7	Cuerpo	27	Tapón
8	Cabeza de la válvula de compensación	28	Arandela
9	Arandela de cobre	29	Arandela
10	Molla	30	Bola de acero
11	Anillo elástico	31	Tapón
12	Junta tórica	32	Tapón
13	Tapón	33	Arandela
14	Rondella alluminio	34	Tapón
		36	Arandela



Las reparaciones, o el mantenimiento extraordinario, tienen que ser efectuados por personal profesionalmente cualificado.



21.0
DESPIECE DEL
DISTRIBUIDOR
TAB. 15

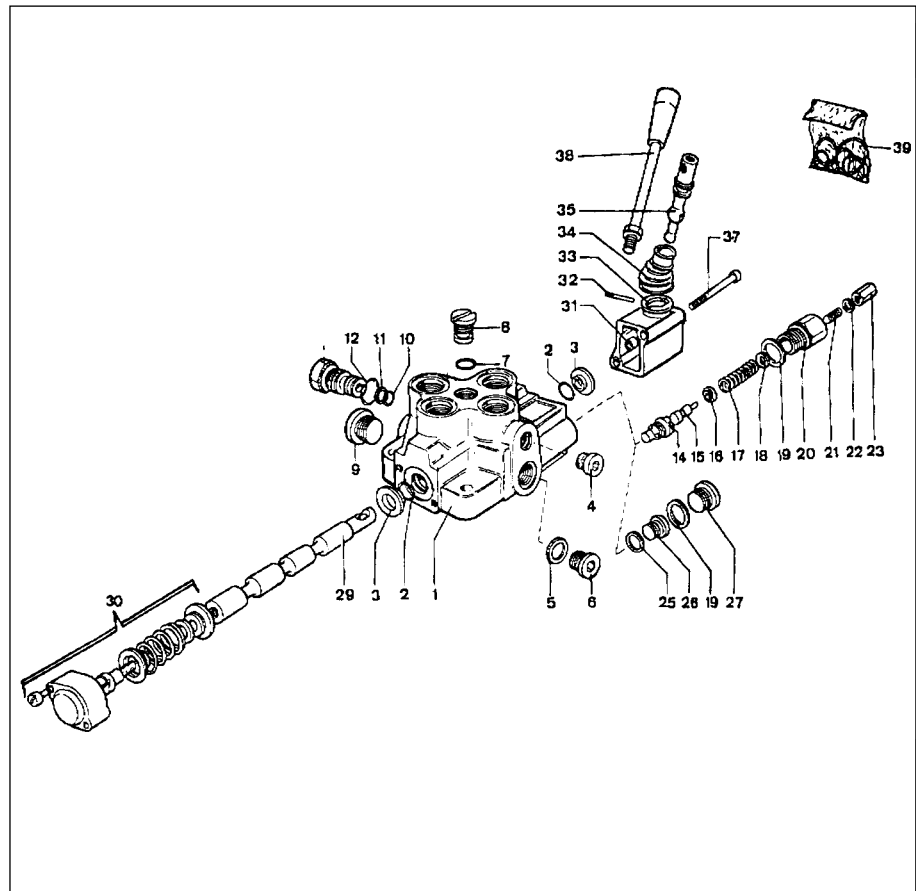

Art. 161/R
Art. 162/R
Art. 163/R
Art. 164/R

1	Cuerpo central	23	Tuerca ciega válvula de presión máx.
2	Junta tórica	25	Arandela
3	Arandela distanciadora	26	Cabeza de la válvula de compensación
4	Tapón	27	Tapón
5	Arandela	29	Vástago
6	Tapón	30	Arandela distanciadora
7	Junta tórica		Muelle
8	Tapón		Arandela distanciadora
9	Tapón		Portabolas
10	Junta tórica		Tapón
11	Arandela		Tornillo
12	Arandela	31	Arandela distanciadora
14	Portabolas	32	Perno
15	Macho	33	Palanca
16	Arandela	34	Cuerpo de la tapa de descarga
17	Muelle	35	Soporte
18	Arandela distanciadora	37	Tornillo
19	Arandela	38	Varilla palanca
20	Tapón	39	Acesorios
21	Registro		
22	Arandela		



Las reparaciones, o el mantenimiento extraordinario, tienen que ser efectuados por personal profesionalmente cualificado.

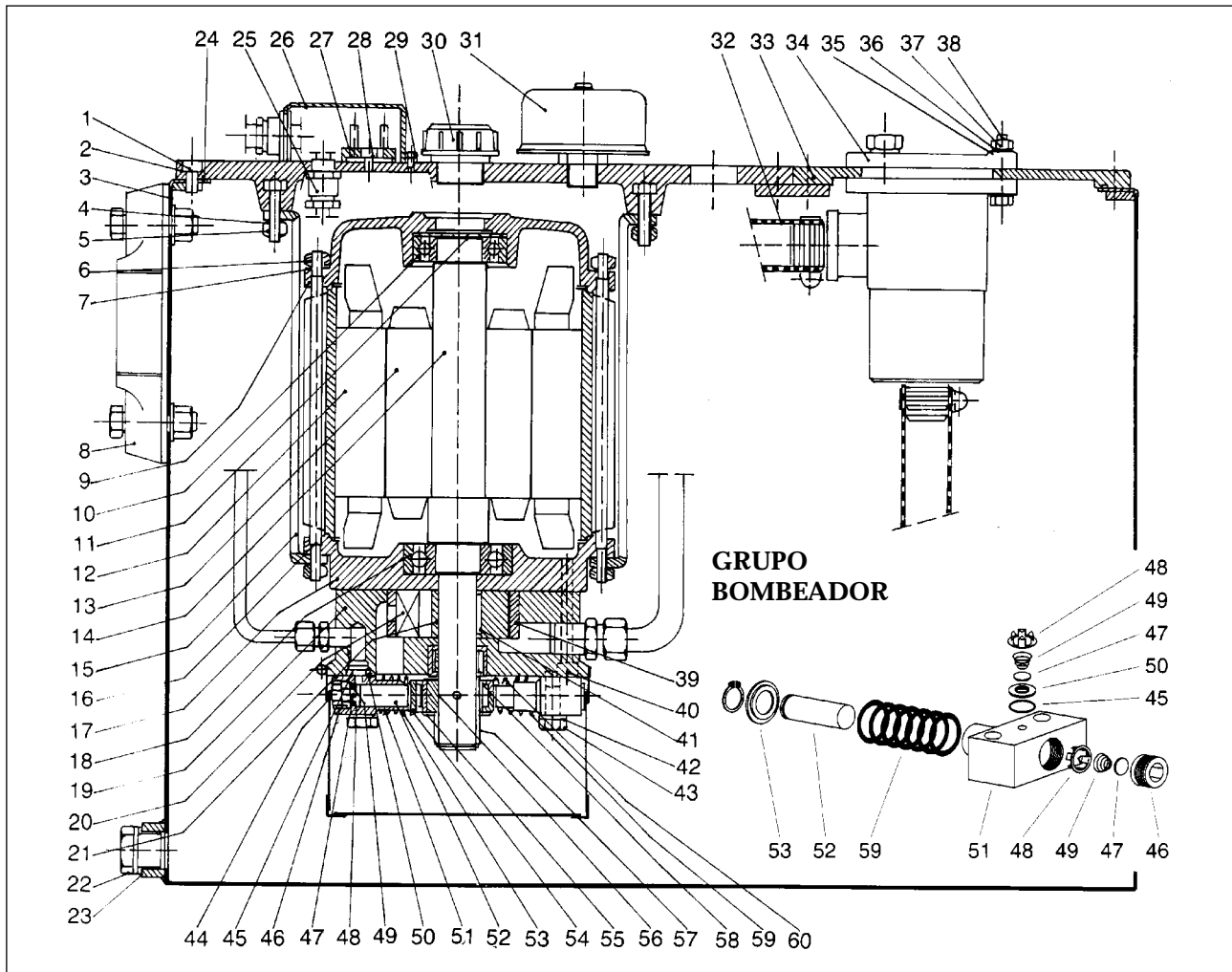

22.0 - Despiece del distribuidor hidráulico - TAB. 16

1	Tornillos de la tapa	22	Tapón de descarga	42	Arandela
2	Tapa del depósito	23	Arandela	43	Tornillo de sujeción de la bomba
3	Depósito	24	Cordel tórico	44	Filtro de aspiración
4	Arandela	25	Sujetacable	45	Anillo tórico
5	Tuerca autobloqueante	26	Caja del tablero de bornes	46	Tornillo hueco
6	Tuerca	27	Tablero de bornes	47	Plato de la bomba
7	Arandela	28	Tornillo de sujeción del tablero de bornes	48	Guía del muelle
8	Luz testigo del nivel de aceite	29	Tornillo de sujeción de la caja	49	Muelle
9	Brida trasera del motor	30	Tapón de purga	50	Anillo
10	Cojinete trasero	31	Filtro de aire del purgador	51	Cuerpo de la bomba
11	Arandela elástica	32	Tubo de retorno	52	Pistón
12	Carcasa del estator	33	Tapa de inspección	53	Guía del muelle
13	Rotor del motor	34	Filtro de descarga	54	Cojinetes de la bomba
14	Árbol motor	35	Arandela	55	Arandela distanciadora
15	Estribo de soporte del motor	36	Arandela	56	Excéntrico
16	Espárrago del motor	37	Tuerca	57	Arandela distanciadora
17	Brida delantera del motor	38	Tornillo del filtro	58	Arandela distanciadora
18	Cojinete delantero	39	Anillo del estator	59	Muelle
19	Cuerpo de la bomba	40	Tornillo	60	Cojinete de rodillos
20	Paleta	41	Lengüeta		
21	Rotor de la bomba				



24020 VILLA DI SERIO (BG) - ITALIA

Via Divisione Tridentina, 23

Tel. 035/423.44.11 r.a.

Fax commerciale Italia: 035/423.44.41 - 035/423.44.42

Fax Export: +39/035/423.44.49

<http://www.omcn.com> - <http://www.omcn.it>
e-mail: info@omcn.com - e-mail: info@omcn.it

SELLO DEL REVENDEDOR: