

## Prensas Hidráulicas Reforzadas Reinforced Hydraulic Presses

**US-481, US-482, US-483**

Prensas Hidráulicas y Electro-hidráulicas  
Hydraulic and Electrohydraulic Presses

CE *Made in Italy* 🇮🇹

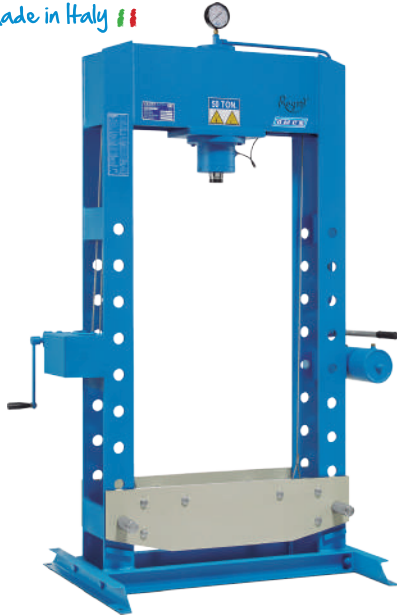

Art.	Presión Pressure	Peso Weight
<b>US-481</b>	50 T	455 Kg
<b>US-482</b>	70 T	700 Kg
<b>US-483</b>	100 T	960 Kg

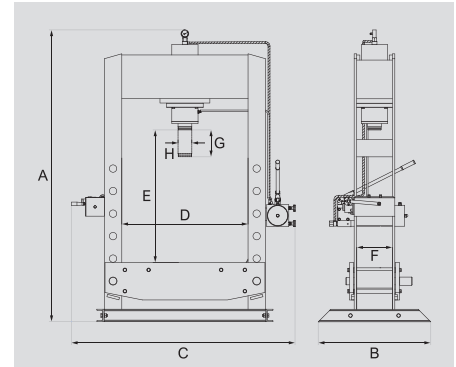

	US-481	US-482	US-483
A	2260 mm	2340 mm	2440 mm
B	850 mm	900 mm	900 mm
C	1420 mm	1580 mm	1740 mm
D	770 mm	880 mm	1010 mm
E	1135 mm	1120 mm	1055 mm
F	210 mm	270 mm	285 mm
G	190 mm	210 mm	215 mm
H	60 mm	90 mm	110 mm

### Diseño técnico y estructural

- Estructura compacta y robusta totalmente hecha de acero soldado.
- Ejes fabricados en acero especialmente tratado y cromado.
- Muelle de acero en el interior del cilindro para un rápido retorno del eje.
- Bomba manual de dos velocidades: rápida cuando se acerca y precisa cuando se trabaja.
- Palanca en la bomba para controlar ambas velocidades.
- Polipasto para levantar fácil y rápidamente la mesa de trabajo.
- Se suministra con un manómetro de gran diámetro.

### Technical and structural lay-out

- Compact and sturdy structure fully made of welded steel.
- Shafts made of specially treated and chromium-plated steel.
- Spring made of steel inside the cylinder for a rapid return of the shaft.
- Two-speed manual pump: fast when approaching and precise when working.
- Knob on the pump to control both speeds.
- Winch to raise easily and quickly the workbench.
- Supplied with a large diameter manometer.

**US-484**

Prensas Electro-hidráulicas Automática con Doble Velocidad [100 T]  
Electrohydraulic Automatic Double Speed Press [100 T]

CE *Made in Italy* 🇮🇹



Presión Pressure	100 T
Velocidad aprox. Apch. speed	2360 - 1600 $\llcorner$ mm/min.
Velocidad de trabajo Working speed	180 mm/min.
Potencia motor Motor power	3 Kw
Peso Weight	1100 Kg

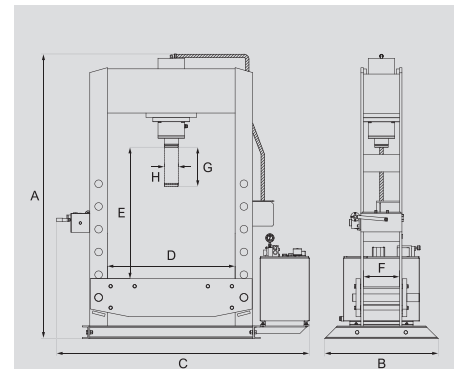

A	2260 mm	E	1055 mm
B	900 mm	F	280 mm
C	1930 mm	G	310 mm
D	1010 mm	H	110 mm

### Diseño técnico y estructural

- Eje del cilindro fabricado en acero especial tratado y cromado.
- Unidad de control motorizada de 2 velocidades con inserción automática.
- Operado por el distribuidor de palanca y el botón en la caja de control para activarse simultáneamente.
- Protección posterior y paneles laterales en acero cincado.
- Calibración de la válvula para controlar la potencia de acuerdo con el trabajo que tiene que hacer.
- Máxima versatilidad gracias a la mesa regulable en altura.
- Polipasto para elevar la mesa de trabajo (US-484).
- Se suministra con manómetro estándar.

### Technical and structural lay-out

- Shaft of the cylinder made of treated and chromium-plated special steel.
- Motorized 2-speeds control unit with automatic insertion.
- Operated by lever distributor and button on the control box to be activated simultaneously.
- Protection rear and side panels made of zinc-plated steel.
- Calibrating valve to control the power according to the work you have to do.
- Maximum versatility thanks to the height-adjustable table.
- Winch to raise workbench (US-484).
- Supplied with standard manometer.