

**US-555**
**Grúa hidráulicas móvil con pluma extensible (3000 kg)**  
**Trolley hydraulic crane (3000 kg)**

CE Made in Italy

Grúa diseñada para extraer con facilidad los grupos "motores de camiones de cabina abatible". Equipada con bomba de doble efecto.  
 Demountable crane 3000 Kg., fitted with double acting pump. Properly studied to take power unit out of lorries with tripping operating cabin.

- Capacidad grúa - Crane capacity: 3000 Kg
- Peso - Weight: 520 Kg

**Diseño técnico y estructural**

- Varilla cromada para una mayor fiabilidad a lo largo del tiempo.
- Brazo extensible en 4 posiciones de trabajo.
- Timón trasero y ruedas grandes para moverlo fácilmente.
- Gancho giratorio 360°.
- Válvula de seguridad para evitar cualquier posible sobrecarga.
- Dispositivo de control de descenso con velocidad controlada.
- Bomba hidráulica de dos velocidades.
- Ruedas de poliuretano.

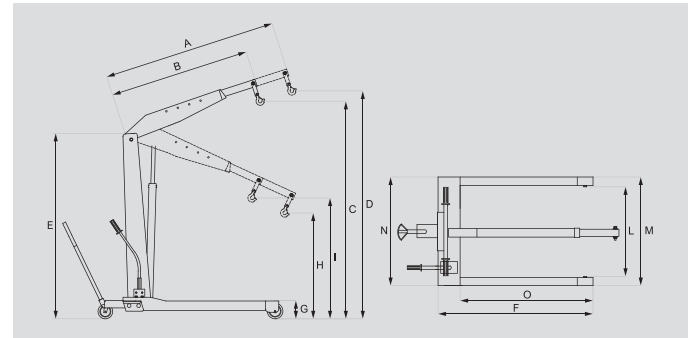

	3000 Kg	2500 Kg	2200 Kg	1750 Kg
<b>A</b>		2220 mm		
<b>B</b>		1600 mm		
<b>C</b>		3250 mm		
<b>D</b>		3800 mm		
<b>E</b>		2270 mm		
<b>F</b>		2350 mm		
<b>G</b>		340 mm		
<b>H</b>				370 mm
<b>I</b>				750 mm
<b>L</b>				1230 mm
<b>M</b>				1460 mm
<b>N</b>				1460 mm
<b>O</b>				1860 mm

**Technical and structural lay-out**

- Ground chrome-plated rod for top reliability over time.
- Extendable arm in 4 working positions.
- Rear rudder and big wheels to move it easily.
- 360° revolving hook.
- Safety valve to avoid any possible overload.
- Descent control device with a controlled speed.
- Two speed hydraulic pump.
- Polyurethane wheels.

**JAR-44**
**Grúa hidráulica plegable con bomba de doble efecto (1000 Kg)**  
**Folding hydraulic crane with double acting pump (1000 Kg)**

CE Made in Italy

- Capacidad grúa - Crane capacity: 1000 Kg
- Peso - Weight: 122 Kg

**Diseño técnico y estructural**

- Plegable en solo unos segundos y muy pequeño cuando se almacena.
- Varilla cromada para una mayor durabilidad a lo largo del tiempo.
- Brazo extensible en 4 posiciones de trabajo.
- Ruedas traseras giratorias para moverlo fácilmente.
- Gancho giratorio 360°.
- Válvula de seguridad para evitar cualquier posible sobrecarga.
- Dispositivo de control de descenso con velocidad controlada.
- Bomba hidráulica de dos velocidades.
- Ruedas de goma y nylon.



	500 Kg	400 Kg	250 Kg	150 Kg
	1000 Kg	800 Kg	500 Kg	300 Kg

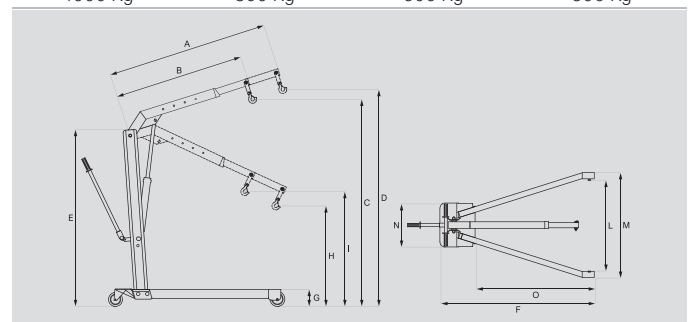

<b>A</b>	1470 mm	<b>H</b>	550 mm
<b>B</b>	1170 mm	<b>I</b>	725 mm
<b>C</b>	2180 mm	<b>L</b>	840 mm
<b>D</b>	2320 mm	<b>M</b>	980 mm
<b>E</b>	1700 mm	<b>N</b>	450 mm
<b>F</b>	1740 mm	<b>O</b>	1325 mm
<b>G</b>	180 mm		

**Technical and structural lay-out**

- Foldable in just a few seconds and so small when stored.
- Ground chrome-plated rod for top reliability over time.
- Extendable arm in 4 working positions.
- Revolving rear wheels to move it easily.
- 360° revolving hook.
- Safety valve to avoid any possible overload.
- Descent control device with a controlled speed.
- Two speed hydraulic pump.
- Rubber and nylon wheels.