

**US-242**

Kit puesta a punto Bravo, Brava, Stilo-Multipla motores 1600 16V juego de platinas para fijar el árbol de levas con agujero de Ø 7 mm tensor correa con tornillo de 8 y 10 mm

Tuning kit for Punto Bravo - Brava-Stilo-Multipla engines 1600 16V platen kit for fastening camshaft with Ø7 mm belt tensioner with bolt of 8 mm and 10mm

• Peso - Weight: 1,600 Kg

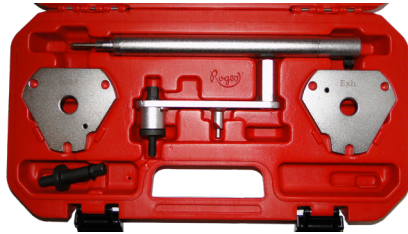

**US-245**

Útil bloquear cigüeñal para hacer la puesta a punto del árbol de levas, especial Bravo - Brava 1400 12V Delta - Y10 - Tool for blocking crankshaft to do tuning of camshaft, special for Bravo-Brava 1400 12V - Delta - Y10

• Peso - Weight: 0,300 Kg



**US-1231**

Útil bloqueo árbol levas Fiat, Opel 1.3D Camshaft blocking wrench Fiat, Opel 1.3D

• Peso - Weight: 0,460 Kg

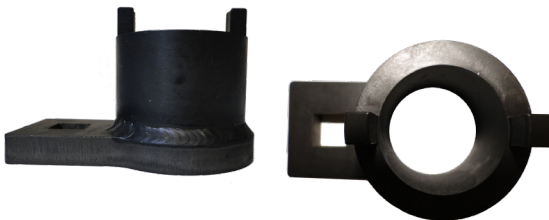

**US-170**

Estuche puesta punto grupo PSA, Peugeot Citroën - Tuning group PSA, Peugeot-Citroën case

Juego puesta a punto gasolina diesel grupo PSA Kit for tuning diesel and gasoline group PSA

• Citroën: AX, BX, MX, ZX, Visa, Saxo, Xsara, Xantia, Evasión, Berlingo, Jumpy, C2, C3, C4, C5, C15, C25 Relay, Picasso.  
• Peugeot: 106, 205, 206, 306, 307, 309, 405, 406, 407, 605, 607, 806, 807, Boxer, Expert, Partner



• Peso - Weight: 3,390 Kg

**US-1136**

Estuche calado Timing Tools engine PSA, FIAT motor DW-10, DW-12

- A Pasador de 8 mm para sincronización del cigüeñal  
Crankshaft locking pin 8 mm
- B Pasador para sincronización del árbol de levas  
Camshaft locking pin
- C Pasador para sincronización del volante  
Flywheel locking pin
- D Pasador 4 mm para tensor correa transmisión auxiliar  
Auxiliary drive belt tensioner locking pin 4 mm
- E Clip de correa de leva - Cam belt retaining clip
- F Herramienta de sujeción del volante  
Flywheel holding tool

- G Herramienta de ajuste del tensor de la correa de leva  
Cam belt tensioner tool
- H Extractor para la p Polea del cigüeñal  
Crankshaft pulley puller/extractor
- I Pasador de bloqueo del tensor  
Cam belt tensioner locking pin
- J Herramienta para el centrado de la p Polea del cigüeñal  
Crankshaft pulley centralisation tool
- K Abrazadera de la correa de leva - Cam belt clamp
- L Herramienta alineación pistón cigüeñal y boqueo tensor 2 mm - Auxiliary belt tensioner locking and crank pinion alignment tool

• Peso - Weight: 1,360 Kg

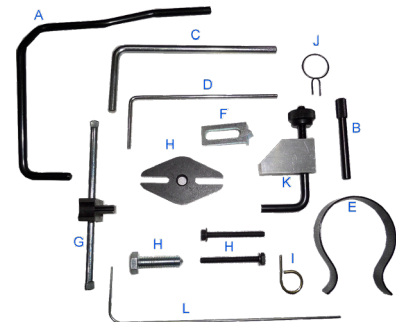

**US-1278**

Estuche calado Ford "ECOBOOST" 3 cilindros Setting/Locking tool kit 1.0 ECOBOOST 3 cylinder petrol engine - Ford

Motor de gasolina Ford 1.0 turbo, 3 cilindros, Ecoboost (SCTI) encaja en los diversos automóviles y vehículos comerciales ligeros de toda la gama Ford. El motor tiene una correa de distribución húmeda (correa en aceite) que corre entre el cigüeñal y la rueda dentada VVT del árbol de levas doble. La correa dentada es una disposición convencional, con la excepción de que la correa está encerrada en el motor y funciona con aceite en una configuración similar a la de un motor de cadena.

Ford 1.0 turbo, 3 cylinder, Ecoboost (SCTI) petrol engine fits in the various car and light commercial vehicle across Ford range. The engine features a wet timing belt (belt in oil) that runs between the crankshaft and the twin camshaft VVT sprocket. The timing belt is a conventional arrangement, the exception is being that the belt is encased in the engine and runs in oil in a similar set-up as a chain engine. Application: 1.0 "Ecoboost" 3 cylinder (belt in oil) petrol engine in: Ford: Fiesta, Ecosport, B-Max, Transit Courier, Focus, Transit Connect, C-Max, Tourneo Connect, Grand C-Max Engine Code: M1DA, P4JA, XMJA, M1JA, P4JB, XMJB, M2DA, SFJA, M2GA, SFJB

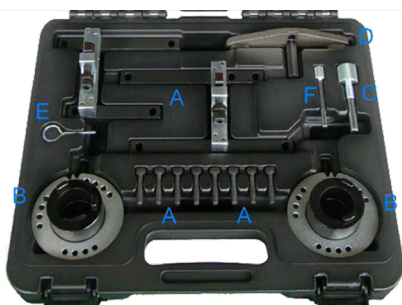

- A Herramienta de bloqueo del árbol de levas de escape / entrada  
Exhaust/Inlet Camshaft Locking Tool
- B Herramienta alineación del ajustador del árbol de levas de admisión / escape  
Inlet/Exhaust Camshaft adjuster alignment tool
- C Perno de ajuste del cigüeñal - Crankshaft Setting Pin
- D Herramienta de bloqueo de volante - Flywheel Locking Tool
- E Pasador de bloqueo del tensor - Tensioner Locking Pin
- F Herramienta de sujeción del volante - Flywheel holding tool

• Peso - Weight: 4,3 Kg